

# Xilo T10

ISTRUZIONI PER IL MONTAGGIO



Si prega di conservare le seguenti istruzioni.  
Please keep the following instructions.



Vetreria de Majo S.r.l.  
Murano Venezia - ITALY  
Uffici e depositi:

Via G. Galilei, 13d (z. ind.B) 30035 Mirano (VE) - ITALY  
Ufficio Commerciale Italia Tel.041 57 29 653  
Export Department Tel. +39 041 57 29 654  
Fax +39 041 57 02 533  
www.demajomurano.com

Uff. Commerciale Italia : p.brunello@demajomurano.com  
Export Department : export@demajomurano.com

**Xilo - tavolo Ø:10 cm.**

## ISTRUZIONI DI MONTAGGIO

### NOTA:

Prima di eseguire ogni operazione assicurarsi di aver disinserito l'alimentazione di rete.

1. Fissare la base in vetro "A" alla montatura "B" avvitando la vite "C".
2. Inserire il vetro diffusore "D" e fissarlo con i tre perni "E" avvitandoli negli appositi alloggi "F" posti sul bicchierino metallico.  
- Inserire la lampadina 1 x MAX 100W E27 goccia opalina o 1 x MAX 150W E27 alogena o 1 x MAX 23W E27 fluorescente.

## ASSEMBLY INSTRUCTIONS

### WARNING:

Before proceeding with the assembly operation, disconnect the electrical supply at the fuseboard.

1. Fix the glass base "A" to the metal pole "B" with the screw "C" using the special key supplied.
2. Insert the glass shade "D" and fix it by screwing pivots "E" into the special lodgings "F" on metal cylinder.  
- Insert 1 x MAX 100W E27 opaline sphere o 1 x MAX 150W E27 halogen o 1 x MAX 23W E27 fluorescent.



Apparecchio con classe di isolamento II: in questo apparecchio le parti metalliche non devono essere collegate ad un conduttore di protezione.  
Classe II luminaire: in this fixture no metal part must be connected to any protection conductor.



Apparecchio predisposto per l'appoggio diretto su superfici normalmente infiammabili  
Luminaire suitable for placed on normally inflammable surfaces.

Fig.1

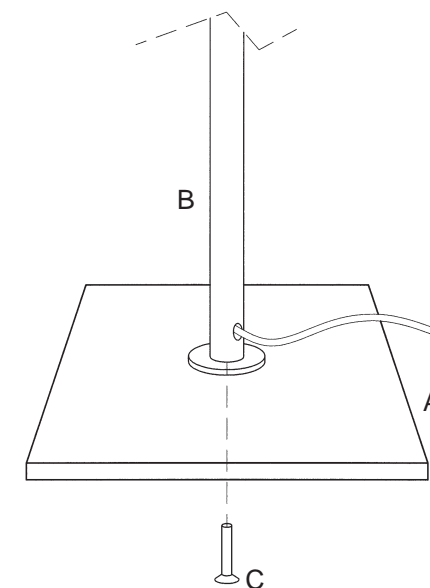

Fig.2

