

Xilo S10L

ISTRUZIONI PER IL MONTAGGIO



Si prega di conservare le seguenti istruzioni.
Please keep the following instructions.



Vetreria de Majo S.r.l.
Murano Venezia - ITALY

Uffici e depositi:

Via G. Galilei, 13d (z. ind.B) 30035 Mirano (VE) - ITALY

Ufficio Commerciale Italia Tel.041 57 29 653

Export Department Tel. +39 041 57 29 654

Fax +39 041 57 02 533

www.demajomurano.com

Uff. Commerciale Italia :p.brunello@demajomurano.com

Export Department :export@demajomurano.com

Xilo - sospensione a tre luci vetro Ø:10 cm.

ISTRUZIONI DI MONTAGGIO

NOTA:

Prima di eseguire ogni operazione assicurarsi di aver disinserito l'alimentazione di rete.

1. Fissare la staffa "A" al soffitto.

- Infilare i cavi d'acciaio "B" negli appositi alloggi e fissarli con le viti "C".
- Infilare i cavi elettrici nei tubetti filettati "D".
- Regolare la lunghezza dei cavi elettrici.
- Tagliare i cavi elettrici in eccedenza e fissarli con gli appositi bloccacavi "E".
- Eseguire il collegamento del cavo interno alla morsettiere.
- Eseguire il collegamento alla morsettiere di alimentazione curando di far corrispondere i fili di alimentazione negli alloggi contraddistinti dalle sigle L-N, mentre il filo di terra giallo/verde dovrà essere inserito nella posizione contrassegnata dal simbolo di terra ⊕
- Fissare la scatola "F" alla staffa "A" avvitando le borchie "G".

2. Inserire il vetro diffusore "H" e fissarlo con i tre perni "I" avvitandoli negli appositi alloggi "L" posti sul bicchierino metallico.

- Inserire le lampadine max 100W E27 goccia opalina o max 150W E27 alogena o max 50W E27 PAR 20 o max 23W E27 fluorescente.

ASSEMBLY INSTRUCTIONS

WARNING:

Before proceeding with the assembly operation, disconnect the electrical supply at the fuseboard.

1. Fix the bar "A" to the ceiling.

- Insert the steel cables "B" in the special lodgings and block them with the screws "C".
- Insert the electrical wires into the small threaded tubes "D".
- Adjust the length of the electrical wires.
- Cut out the exceeding electrical wires and then block them with the special cable-blocks "E".
- Connect the internal wire to the terminal.
- Connect the electrical wires at the terminal caring the supply cables are inserted in the special lodgings L-N, and the earth yellow/green one in the lodging marked with the earth symbol ⊕
- Fix the cover "F" on bar "A" and block it by screwing the studs "G" up.

2. Insert the glass shade "H" and fix it by screwing pivots "I" into the special lodgings "L" on metal cylinder.

- Insert max 100W E27 opaline sphere or max 150W E27 halogen or max 50W E27 PAR 20 or max 23W E27 fluorescent.

Fig.1

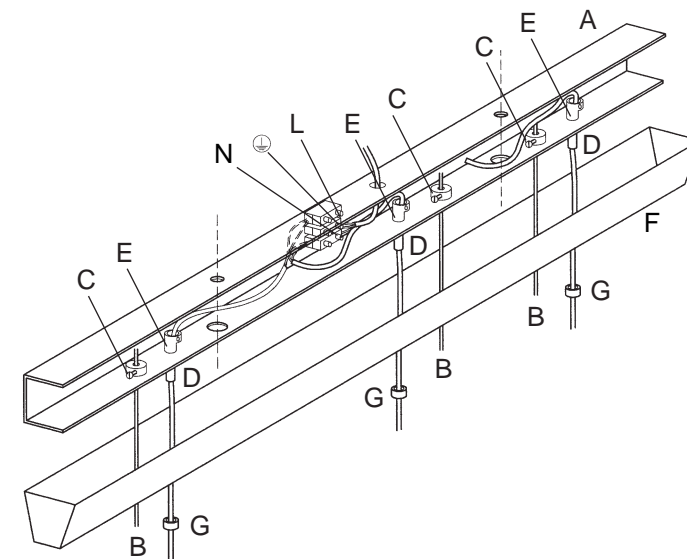
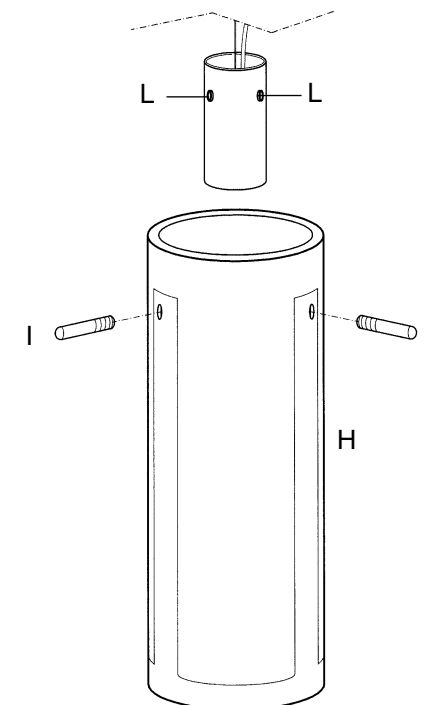

Fig.2



Apparecchio predisposto per il montaggio diretto su superfici normalmente in infiammabili
Luminaire suitable for direct mounting on normally inflammable surfaces.