

Xilo S10

ISTRUZIONI PER IL MONTAGGIO ASSEMBLY INSTRUCTIONS



*Si prega di conservare le seguenti istruzioni.
Please keep the following instructions.*



de Majo ILLUMINAZIONE S.r.l.
30035 Mirano (VE) Italy - Via Galilei, 34 (z.ind.)
Ufficio Commerciale Italia tel. 041 57 29 653
e-mail: demajo@demajomurano.com
Export Department tel.+39 041 57 29 654
e-mail: export@demajomurano.com
Telefax +39 041 57 02 533
www.demajoilluminazione.com

Xilo - sospensione Ø:10 cm

ISTRUZIONI DI MONTAGGIO

NOTA:

Prima di eseguire ogni operazione assicurarsi di aver disinserto l'alimentazione di rete.

1. Staccare il disco "A" fissato al magnete "X".
 - Fissare la scatola "B" al soffitto.
 - Regolare la lunghezza del cavo d'acciaio e fissarlo con l'apposito blocco "C".
 - Regolare la lunghezza del cavo d'acciaio e fissarlo con l'apposito bloccacavo "D".
 - Eseguire il collegamento alla morsetteria di alimentazione curando di far corrispondere i fili di alimentazione negli alloggi contraddistinti dalle sigle L-N, mentre il filo di terra giallo/verde dovrà essere inserito nella posizione contrassegnata dal simbolo di terra ⊕.
 - Fissare il disco "A" al magnete "X".
2. Inserire i gommini "Y" nei fori del vetro diffusore "E".
 - Inserire il vetro diffusore "E" e fissarlo con i tre perni "F" avvitandoli negli appositi alloggi "G" posti sul bicchierino metallico.
 - Inserire la lampadina 1 x MAX 100W E27 goccia opalina o 1 x MAX 150W E27 alogena o 1 x MAX E27 PAR 20 o 1 x MAX 23W E27 fluorescente.

Xilo - pendant Ø:10 cm

ASSEMBLY INSTRUCTIONS

WARNING:

Before proceeding with the assembly operation, disconnect the electrical supply at the fuseboard.

1. Take off plate "A" fixed to the magnet "X".
 - Fix the metal box "B" to the ceiling.
 - Adjust the length of steel cable and fix it with the block "C".
 - Adjust the length of wire and fix it with the cable clamp screw "D".
 - Connect the electrical wires at the terminal caring the supply cables are inserted in the special lodgings L-N, and the earth yellow/green one to the lodging marked with the earth symbol ⊕.
 - Fix plate "A" to magnet "X".
2. Insert the rubber caps "Y" into the holes of diffuser "E".
 - Insert the glass shade "E" and fix it by screwing pivots "F" into the special lodgings "G" on metal cylinder.
 - Insert 1 x MAX 100W E27 opaline sphere o 1 x MAX 150W E27 halogen o 1 x MAX 100W E27 PAR 20 o 1 x MAX 23W E27 fluorescent.

Fig.1

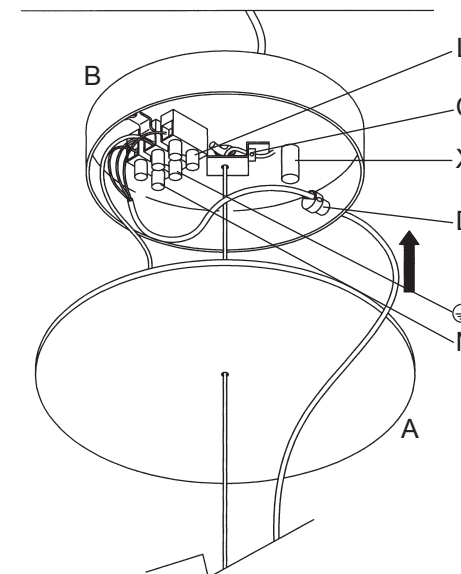
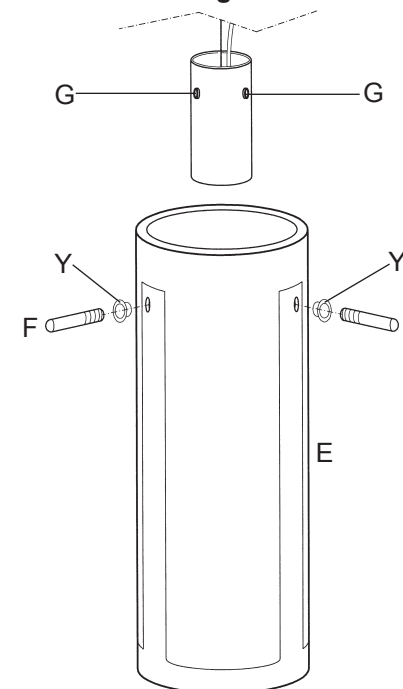

Fig.2



Apparecchio predisposto per il montaggio diretto su superfici normalmente infiammabili
Luminaire suitable for direct mounting on normally inflammable surfaces.