

# Skin S1

ISTRUZIONI PER IL MONTAGGIO  
ASSEMBLY INSTRUCTIONS



*Si prega di conservare le seguenti istruzioni.  
Please keep the following instructions.*



**de Majo** ILLUMINAZIONE S.r.l.  
30035 Mirano (VE) Italy - Via Galilei, 34 (z.ind.)  
Ufficio Commerciale Italia tel. 041 57 29 653  
e-mail: p.brunello@demajomurano.com  
Export Department tel.+39 041 57 29 654  
e-mail: export@demajomurano.com  
Telefax +39 041 57 02 533  
www.demajoilluminazione.com

Skin - sospensione Ø:48 cm

## ISTRUZIONI DI MONTAGGIO

### NOTA:

Prima di eseguire ogni operazione assicurarsi di aver disinserito l'alimentazione di rete.

1. Staccare la scatola metallica "A" fissata al magnete "X".
  - Fissare il disco "B" al soffitto.
  - Infilare i cavi d'acciaio "C" nei fori "D" e negli appositi alloggi "D1".
  - Regolare la lunghezza dei cavi d'acciaio "C" e fissarli con i grani "E".
  - Regolare la lunghezza del cavo elettrico e fissarlo con l'apposito bloccacavo "F".
  - Eseguire il collegamento del cavo interno alla morsetteria.
2. Inserire a pressione le tre astine "G" sul disco "H".
  - Avvitare il cilindro "I" sul portalampade "O".
  - Portare in appoggio sulle tre astine "G" l'anello in vetro bianco "X" e l'anello in pelle "X1", inserire quindi le tre astine metalliche "G1" e fissarle con le tre viti "Y", in tal modo i due anelli resteranno bloccati.
  - Inserire la lampadina 1 x MAX 250W E27 alogena.
  - Modellare manualmente la curvatura dell'anello in pelle.
  - A piacimento si può inserire il disco schermino "P" avendo precedentemente avvitato le tre astine "Q" ai perni "Q1"; quindi fissare "Q" avvitando i cilindretti "R".
1. Eseguire il collegamento alla morsetteria di alimentazione curando di far corrispondere i fili di alimentazione negli alloggi contraddistinti dalle sigle L-N, mentre il filo di terra giallo/verde dovrà essere inserito nella posizione contrassegnata dal simbolo di terra ⊕
  - Fissare la scatola "A" al magnete "X".

Skin - pendant Ø:48 cm

## ASSEMBLY INSTRUCTIONS

### WARNING:

Before proceeding with the assembly operation, disconnect the electrical supply at the fuseboard.

1. Remove metal box "A" fixed to the magnet "X".
  - Fix disk "B" to the ceiling.
  - Pass steel cables "C" through holes "D" and "D1".
  - Adjust the length of steel cables "C" and fix them with screws "E".
  - Adjust the length of the electric cable and fix it with cable clamp "F".
  - Connect the internal cable to the terminal.
2. Push the three sticks "G" into disk "H".
  - Screw cylinder "I" into socket "O".
  - Lay white glass ring "X" and leather ring "X1" on the three sticks "G", insert the three metal sticks "G1" and block them with the three screws "Y", by doing this the two rings will be blocked.
  - Insert the max 250W E27 halogen lamp.
  - Adjust manually the leather ring to optimize its round shape.
  - If you like you can insert disk "P" but only after having screwed the three sticks "Q" into "Q1"; and then fixed them with nut "R".
1. Connect the electrical wires at the terminal caring the supply cables are inserted in the special lodgings L-N, and the earth yellow/green one to the lodging marked with the earth symbol ⊕
  - Fix metal box "A" to magnet "X".

Fig.1

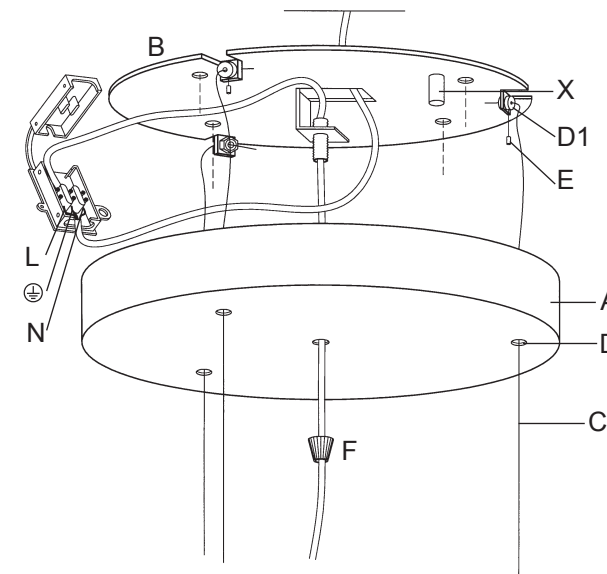
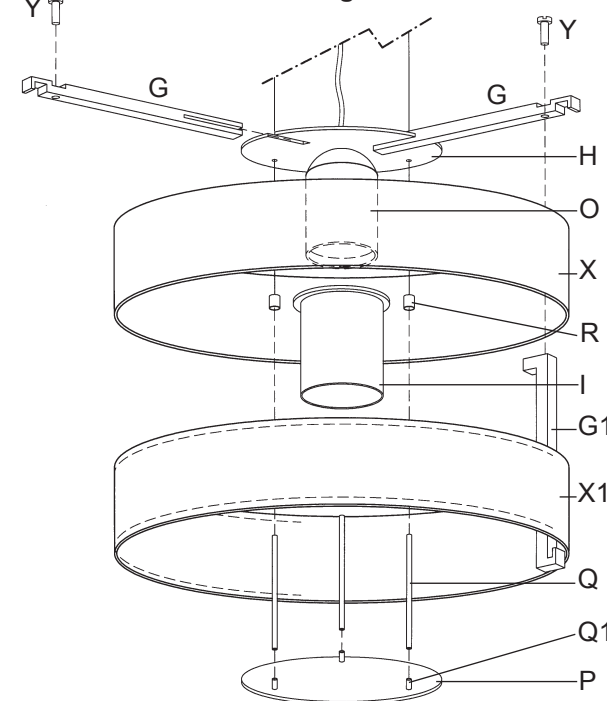

Fig.2



Apparecchio predisposto per il montaggio diretto su superfici normalmente infiammabili  
Luminaire suitable for direct mounting on normally inflammable surfaces.