

# Skin R1

ISTRUZIONI PER IL MONTAGGIO  
ASSEMBLY INSTRUCTIONS



*Si prega di conservare le seguenti istruzioni.  
Please keep the following instructions.*



**de Majo** ILLUMINAZIONE S.r.l.  
30035 Mirano (VE) Italy - Via Galilei, 34 (z.ind.)  
Ufficio Commerciale Italia tel. 041 57 29 653  
e-mail: p.brunello@demajomurano.com  
Export Department tel.+39 041 57 29 654  
e-mail: export@demajomurano.com  
Telefax +39 041 57 02 533  
www.demajoilluminazione.com

## Skin - lampada da terra

### ISTRUZIONI DI MONTAGGIO

#### NOTA:

Prima di eseguire ogni operazione assicurarsi di aver disinserto l'alimentazione di rete.

1. Fissare il disco metallico "A" e la base "B" alla montatura "C" con la vite "D".
2. Inserire a pressione le tre astine "E" sul dischetto "F".
  - Avvitare il cilindro "G" sul portalampade "H".
  - Portare in appoggio sulle tre astine "E" l'anello in vetro bianco "X" e l'anello in pelle "X1", inserire quindi le tre astine metalliche "E1" e fissarle con le tre viti "I", in tal modo i due anelli resteranno bloccati.
  - Inserire la lampadina max 250W E27 alogena.
  - Modellare manualmente la curvatura dell'anello in pelle.

## Skin - floor lamp

### ASSEMBLY INSTRUCTIONS

#### WARNING:

Before proceeding with the assembly operation, disconnect the electrical supply at the fuseboard.

1. Fix metal disk "A" and base "B" to pole "C" with screw "D".
2. Push the three sticks "E" into small disk "F".
  - Screw cylinder "G" on the socket "H".
  - Lay white glass ring "X" and leather ring "X1" on the three sticks "E", insert the three metal sticks "E1" and block them with screw "I", in order to block the two rings.
  - Insert the max 250W E27 halogen lamp.
  - Adjust the leather ring to optimize its round shape.

Fig.1

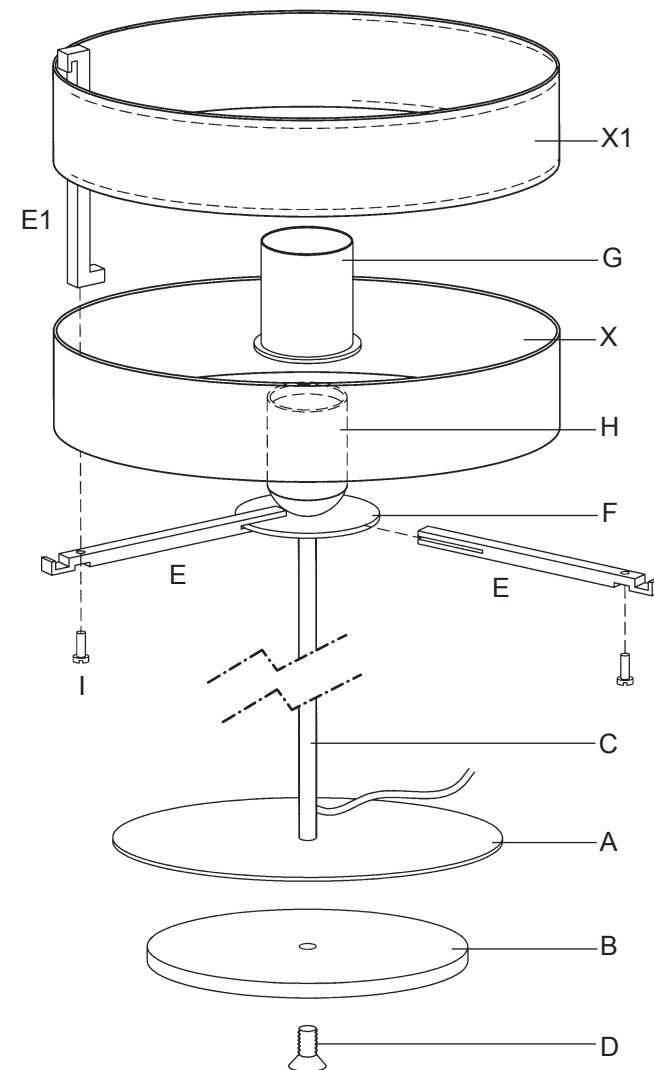

Apparecchio predisposto per l'appoggio diretto su superfici normalmente infiammabili  
Luminaire suitable for placed on normally inflammable surfaces.