

# San Siro S2

ISTRUZIONI PER IL MONTAGGIO



Si prega di conservare le seguenti istruzioni.  
Please keep the following instructions.



Vetreria de Majo S.r.l.  
Murano Venezia - ITALY

Uffici e depositi:

Via G. Galilei, 13d (z. ind.B) 30035 Mirano (VE) - ITALY

Ufficio Commerciale Italia Tel.041 57 29 653

Export Department Tel. +39 041 57 29 654

Fax +39 041 57 02 533

www.demajomurano.com

Uff.Commerciale Italia :p.brunello@demajomurano.com

Export Department :export@demajomurano.com

## San Siro - sospensione trasformatore elettronico/electronic ballast.

### ISTRUZIONI DI MONTAGGIO

#### NOTA:

Prima di eseguire ogni operazione assicurarsi di aver disinserito l'alimentazione di rete.

1. Fissare a soffitto la scatola metallica "A".
  - Eseguire il collegamento alla morsettiera di alimentazione curando di far corrispondere i fili di alimentazione negli alloggi contraddistinti dalle sigle L-N.
  - Chiudere il trasformatore "B" con il coperchio "C".
  - Inserire la montatura "D" e fissarla con le due viti "E" alla scatola metallica "A".
2. Togliere le due viti "F" quindi inserire il diffusore in vetro "G" e rifissarlo usando le viti "F".
  - Inserire i due connettori "H" ai contatti della lampadina.
  - Inserire le lampadine 2x50W 12V Halospot 111 G53.

#### SI PUÒ REGOLARE LA LUNGHEZZA DEL CAVO.

1. Per regolare la lunghezza del cavo d'acciaio "I" schiacciare il puntalino del gripper "Y".
  - Scollegare il cavo interno dalla morsettiera di alimentazione e regolarne la lunghezza.
  - Tagliare se necessario il cavo elettrico in eccedenza e ripristinare il collegamento del cavo interno alla morsettiera.

### ASSEMBLY INSTRUCTIONS

#### WARNING:

Before proceeding with the assembly operation, disconnect the electrical supply at the fuseboard.

1. Fix the metal box "A" to the ceiling.
  - Connect the electrical wires at the terminal caring the supply cables are inserted in the special lodgings L-N.
  - Close the ballast "B" into the box with the cover "C".
  - Insert the bar of the metal structure "D" into the box "A" and block it with the two screws "E".
2. Remove the two screws "F", insert the glass sheet "G" and then block it with the two screws "F".
  - Join the two plugs "HF" to the contact of the lamp.
  - Insert 2x50W 12V Halospot 111 G53.

#### YOU CAN ADJUST THE LENGHT OF THE INTERNAL WIRING.

1. Adjust the lenght of the cable pressing the end of the gripper "Y".
  - Disconnect the internal cable from the terminal and adjust the lenght.
  - Cut out the exceeding electrical wire and reconnect the internal cable to the terminal.

Serie San Siro: diffusori orientabili su due assi.  
Rotary glass diffuser on 2 axes.

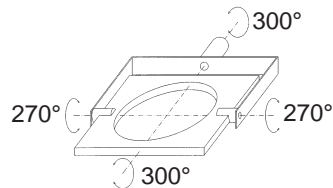

Apparecchio con classe di isolamento II: in questo apparecchio le parti metalliche non devono essere collegate ad un conduttore di protezione.  
Classe II luminaire: in this fixture no metal part must be connected to any protection conductor.



Apparecchio predisposto per il montaggio diretto su superfici normalmente incombustibili  
Luminaire suitable for direct mounting on normally inflammable surfaces.

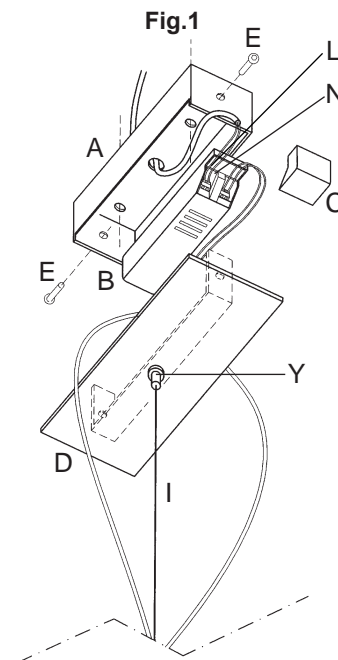

Fig.2

#### ATTENZIONE

Il diffusore "G" ha il foro svasato per la lampadina, quindi provare ad inserire quest'ultima, in caso ci fossero difficoltà ruotare il diffusore.

#### IMPORTANT

The hole of the glass sheet "G" is slightly narrower on one side, if you cannot insert the lamp properly just turn the glass upside down.

#### ATTENZIONE

Prima di ruotare la forcella "X" allentare la vite "Y".

#### IMPORTANT

Unloosen the screw "Y" before rotating the fork "X".

