

San Siro F

ISTRUZIONI PER IL MONTAGGIO



Si prega di conservare le seguenti istruzioni.
Please keep the following instructions.



Vetreria de Majo S.r.l.
Murano Venezia - ITALY

Uffici e depositi:

Via G. Galilei, 13d (z. ind.B) 30035 Mirano (VE) - ITALY

Ufficio Commerciale Italia Tel.041 57 29 653

Export Department Tel. +39 041 57 29 654

Fax +39 041 57 02 533

www.demajomurano.com

Uff.Commerciale Italia :p.brunello@demajomurano.com

Export Department :export@demajomurano.com

San Siro - faretto

ISTRUZIONI DI MONTAGGIO

NOTA:

Prima di eseguire ogni operazione assicurarsi di aver disinserito l'alimentazione di rete.

1. Togliere le due viti "A" quindi inserire il diffusore in vetro "B" e rifissarlo usando le viti "A".
 - Inserire i due connettori "C" ai contatti della lampadina.
 - Inserire la lampadina 1x100W 12V Halospot 111 G53.
 - Eseguire il collegamento alla morsettiere di alimentazione curando di far corrispondere i fili di alimentazione negli alloggi contraddistinti dalle sigle L-N.
 - Fissare il cavo elettrico con il bloccacavo "X".
 - Spingere le due molle "D" verso l'alto ed inserire il faretto nel foro con diametro 9 cm del controsoffitto.

ASSEMBLY INSTRUCTIONS

WARNING:

Before proceeding with the assembly operation, disconnect the electrical supply at the fuseboard.

1. Remove the two screws "A", insert the glass sheet "B" and then block it using the screws "A".
 - Join the two plugs "C" to the contact of the lamp.
 - Insert 1x100W 12V Halospot 111 G53.
 - Connect the electrical wires at the terminal caring the supply cables are inserted in the special lodgings L-N.
 - Fix the electrical wire with the cable-block "X".
 - Pull up the two wing-springs "D" and insert the lamp inside the hole \varnothing : 9 cm on the false ceiling.

Serie San Siro: diffusori orientabili su due assi.
Rotary glass diffuser on 2 axes.

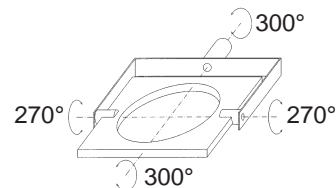

Apparecchio dotato di protezione contro la scossa elettrica basata sul fatto che in ogni punto dell'apparecchio la tensione di alimentazione e/o di funzionamento è inferiore a 50V. The protection against electric shocks of this luminaire is achieved by every component having a start/functioning voltage of less than 50V.



Apparecchio predisposto per il montaggio diretto su superfici normalmente incombustibili. Luminaire suitable for direct mounting on normally inflammable surfaces.

Fig.1

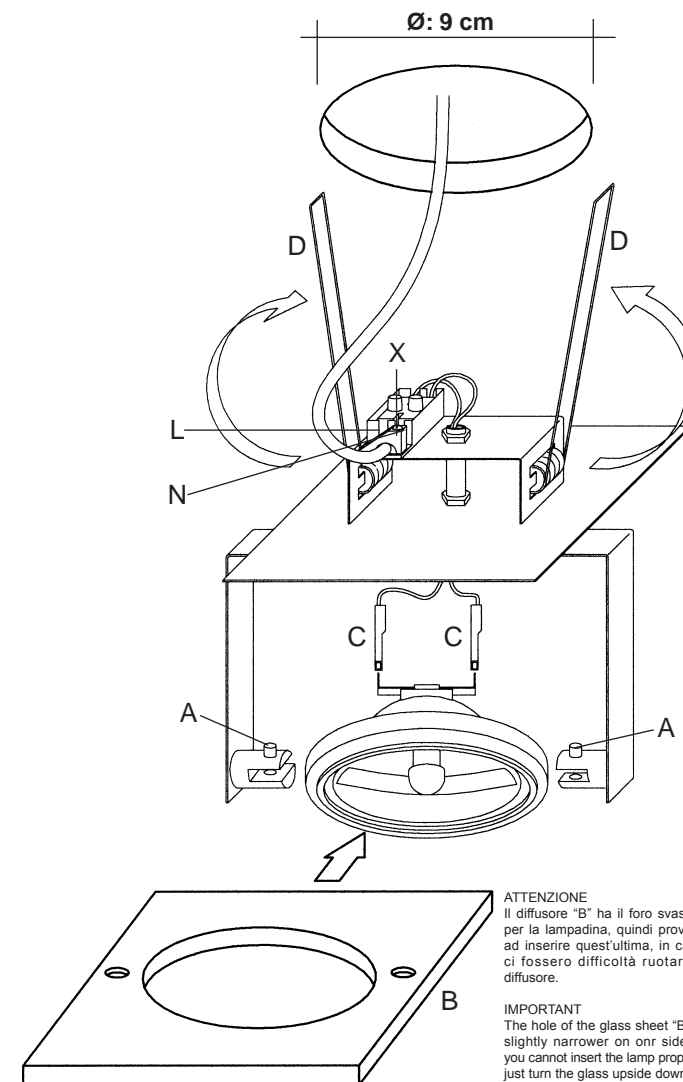

ATTENZIONE
Il diffusore "B" ha il foro svasato per la lampadina, quindi provare ad inserire quest'ultima, in caso ci fossero difficoltà ruotare il diffusore.

IMPORTANT
The hole of the glass sheet "B" is slightly narrower on one side, if you cannot insert the lamp properly just turn the glass upside down.