

Quadra - applique/plaf. largh: 44 cm/ alimentatore elettronico + kit emergenza
 electronic ballast + emergency control gear

ISTRUZIONI DI MONTAGGIO

NOTA:

Prima di eseguire ogni operazione assicurarsi di aver disinserito l'alimentazione di rete.

1. Fissare a muro la montatura "A".
 - Inserire il foglio di alluminio "B" con il cablaggio e fissarlo alla montatura "A" con i quattro dadi "C"; facendo passare i cavi di alimentazione nel foro "D".
 - Eseguire il collegamento alla morsetteria di alimentazione curando di far corrispondere i fili di alimentazione negli alloggi contraddistinti dalle sigle L-N, mentre il filo di terra giallo/verde dovrà essere inserito nella posizione contrassegnata dal simbolo di terra ⊕

VEDI FIG.X

In particolare, per il collegamento dell'emergenza collegare a L1 una fase in tensione di rete permanente.

- Inserire le lampadine 4 x 18W 2G11 fluorescente.
- Inserire il vetro diffusore "E" e bloccarlo con le quattro viti "F".

ASSEMBLY INSTRUCTIONS

WARNING:

Before proceeding with the assembly operation, disconnect the electrical supply at the fuseboard.

1. Fix the frame "A" to the wall.
 - Insert the aluminium sheet "B" and fix it to the frame "A" with the four studs "C"; caring the feeding cables pass through the hole "D".
 - Connect the electrical wires at the terminal caring the supply cables are inserted in the special lodgings L-N, and the earth yellow/green one to the lodging marked with the earth symbol ⊕

SEE FIG.X

In particular, for the connection of the emergency circuit connect an un-switched line phase to L1.

- Insert the fluorescent lamps 4 x 18W 2G11.
- Insert the glass sheet "E" and block it with the four screws "F".

Fig.X

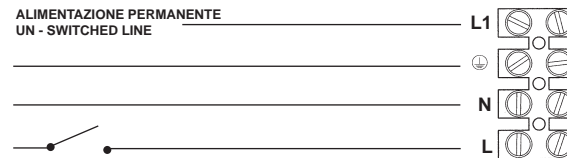

ADA American Disability Act

IP 40

Apparecchio dotato di involucro protetto contro la penetrazione di corpi solidi con dimensioni superiori a 1 mm.
 The enclosure of this luminaire is protected against solid objects larger than 1 mm.

F

Apparecchio predisposto per il montaggio diretto su superfici normalmente incombustibili
 Luminaire suitable for direct mounting on normally inflammable surfaces.

Fig.1

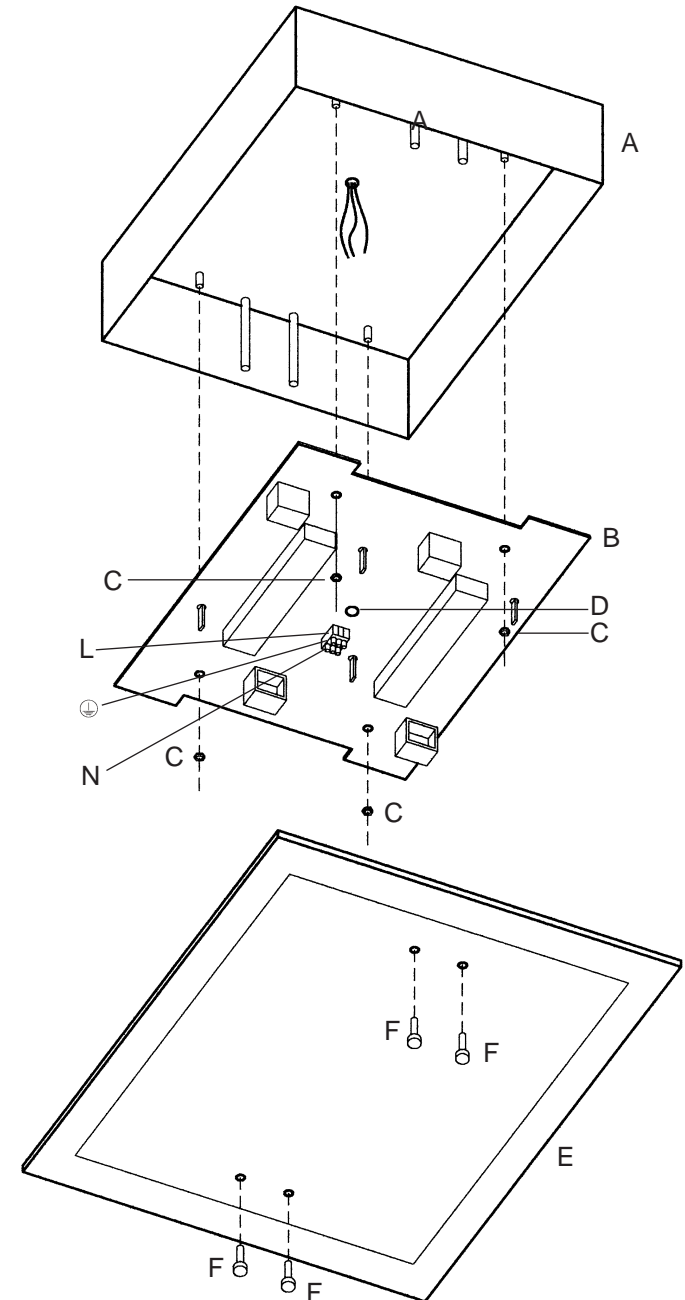

Quadra A/P 44 EMERGENZA E**

ISTRUZIONI PER IL MONTAGGIO



Si prega di conservare le seguenti istruzioni.
 Please keep the following instructions.



Vetreria de Majo S.r.l.
 Murano Venezia - ITALY
 Uffici e depositi:

Via G. Galilei, 13d (z. ind.B) 30035 Mirano (VE) - ITALY
 Ufficio Commerciale Italia Tel.041 57 29 653
 Export Department Tel. +39 041 57 29 654
 Fax +39 041 57 02 533
 www.demajomurano.com

Uff.Commerciale Italia :p.brunello@demajomurano.com
 Export Department :export@demajomurano.com