



de Majo ILLUMINAZIONE S.r.l.  
30035 Mirano (VE) Italy - Via Galilei, 34 (z.ind.).  
Ufficio Commerciale Italia tel. 041 57 29 653  
e-mail: demajo@demajomurano.com  
Export Departement tel. +39 041 57 29 654  
e-mail: export@demajomurano.com  
Telefax +39 041 57 02 533  
www.demajoilluminazione.com

## ISTRUZIONI PER IL MONTAGGIO ASSEMBLY INSTRUCTIONS



# Pro•secco - T2

Si prega di conservare le seguenti istruzioni.  
Please keep the following instructions.

3PIEG00406 24/06/2005

### ISTRUZIONI DI MONTAGGIO

#### NOTA:

Prima di eseguire ogni operazione assicurarsi di aver disinserito l'alimentazione di rete.

1. Inserire le astine metalliche "X" negli appositi alloggi "Y" e fissarle con i grani "Z".
2. Inserire le lampadine MAX 20W 12V attacco G4 alogena bispina.  
- Inserire i vetri diffusori "A" sulle astine metalliche "X".

Fig.1

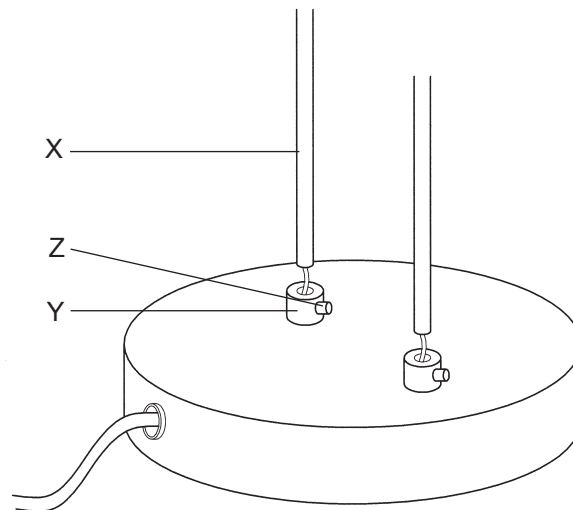

Fig.2

#### ATTENZIONE:

PRESTARE LA MASSIMA ATTENZIONE E DELICATEZZA DURANTE L'IMBOCCO DEL VETRO NELLE ASTINE.  
USARE UN PAIO DI GUANTI PROTETTIVI DURANTE L'OPERAZIONE.

#### WARNING:

BE VERY CAREFULL AND GENTLE WHEN INSERTING THE GLASSES INTO THE METAL STICKS.  
THE USE OF PROTECTION GLOVES DURING THIS OPERATION IS STRONGLY RECOMMENDED.

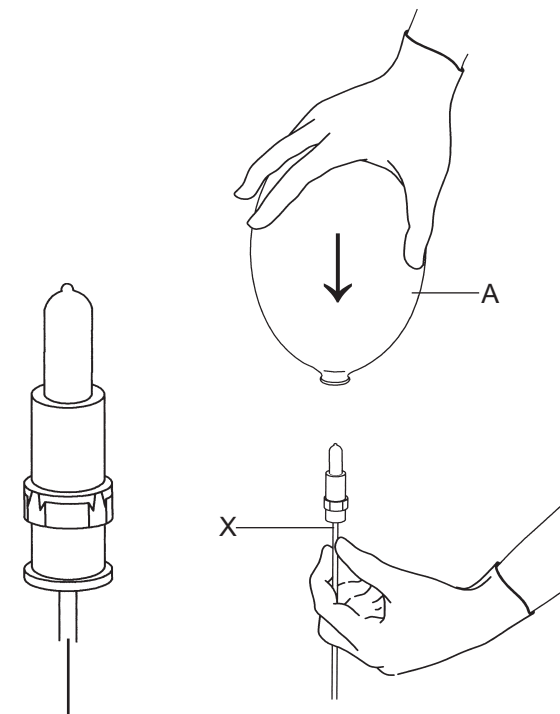

PER AGEVOLARE L'INSERIMENTO DEL VETRO SULLE ASTINE TENERE PREMUTA LA MOLLA DI COLORE MARRONCINO.

IN ORDER TO FACILITATE THE INSERTION OF THE GLASSES INTO THE STICKS, KEEP THE BROWN SPRING PRESSED.

### ASSEMBLY INSTRUCTIONS

#### WARNING:

Before proceeding with the assembly operation, disconnect the electrical supply at the fuseboard.

1. Insert metal rods "X" in holes "Y" fixing them with grub screws "Z".
2. Insert the MAX 20W 12V G4 halogen bipinned lamps.  
- Insert the glasses "A" into the metal rods "X".



Apparecchio predisposto per il l'appoggio diretto su superfici normalmente infiammabili  
Luminaire suitable for placed on normally inflammable surfaces.