



de Majo ILLUMINAZIONE S.r.l.
 30035 Mirano (VE) Italy - Via Galilei, 34 (z.ind.).
 Ufficio Commerciale Italia tel. 041 57 29 653
 e-mail: demajo@demajomurano.com
 Export Departement tel. +39 041 57 29 654
 e-mail: export@demajomurano.com
 Telefax +39 041 57 02 533
 www.demajoilluminazione.com

Play C0

attacco parete/soffitto
 wall/ceiling cable suspension

ISTRUZIONI PER IL MONTAGGIO ASSEMBLY INSTRUCTIONS



Si prega di conservare le seguenti istruzioni.
 Please keep the following instructions.

3PIEG00480 28/04/2006

ISTRUZIONI DI MONTAGGIO

NOTA:

Prima di eseguire ogni operazione assicurarsi di aver disinserito l'alimentazione di rete.

- Fissare da un lato la montatura metallica "A" a parete e dall'altro i due conetti metallici "Z".
- Dalla distanza effettiva calcolare 20 cm in più per parte; sguainare il cavo come da Fig.X.
 - Inserire i cavi d'acciaio "B" negli appositi regolatori "C", tenderli con l'aiuto di una pinza.
 - Tendere ulteriormente i cavi d'acciaio "B" ruotando l'elemento "D" centrale.
 - Segnare i punti di attacco dei corpi lampada "E" tenendo presente che la distanza minima dalla parete alla prima lampada è di 30 cm, e che tra una lampada e l'altra la misura è di 50 cm.
 - Separare il cavo elettrico nei punti prefissati di 4 cm e grippare il cavo di alimentazione con gli appositi morsetti automatici "F" con l'aiuto di una pinza.
 - Collegare lo spinotto "G" al morsetto "F", quindi chiudere il tutto con la testata "Y" premendo bene e bloccare con le viti "H".
 - Svitare la vite "P" e sfilare l'elemento metallico "Q" dal corpo lampada "E".
 - Inserire la lampadina MAX 150W R7s alogena lineare 75 mm ed il vetro pirex "E1".
 - Infilare nuovamente l'elemento metallico "Q" e rifissare la vite "P".
 - Inserire le due lastre in vetro "R" e fissarle con le viti "S" alle staffe "T". Attenzione le viti "S" vanno strette con delicatezza.
 - Procedere al collegamento del secondo spinotto "G" al morsetto "F" e all'innesto della seconda testata "Y1" fissandola con le viti "H".
- Eeguire il collegamento del cavo interno alla scatola "I".
 - Eeguire il collegamento alla morsettiera di alimentazione curando di far corrispondere i fili di alimentazione negli alloggi contraddistinti dalle sigle L-N, e quindi chiudere la scatola isolante "I".
 - Collegare il filo di terra giallo/verde al morsetto contrassegnato dal simbolo di terra ⊕
 - Fissare la calotta di copertura "M" con i magneti "O".

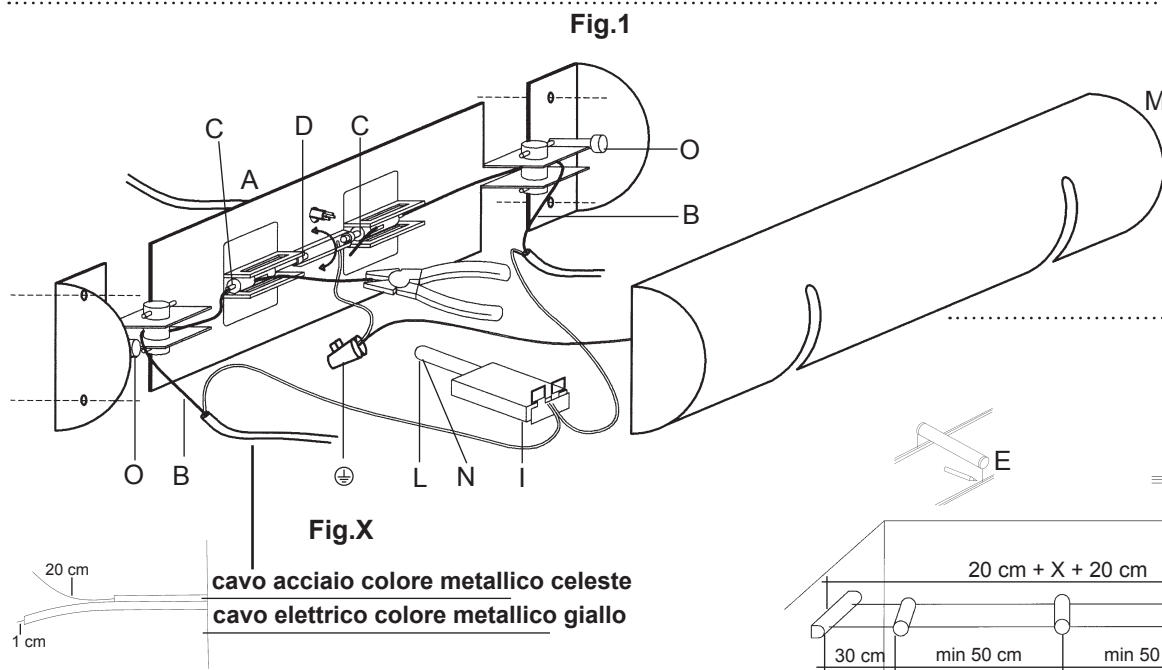
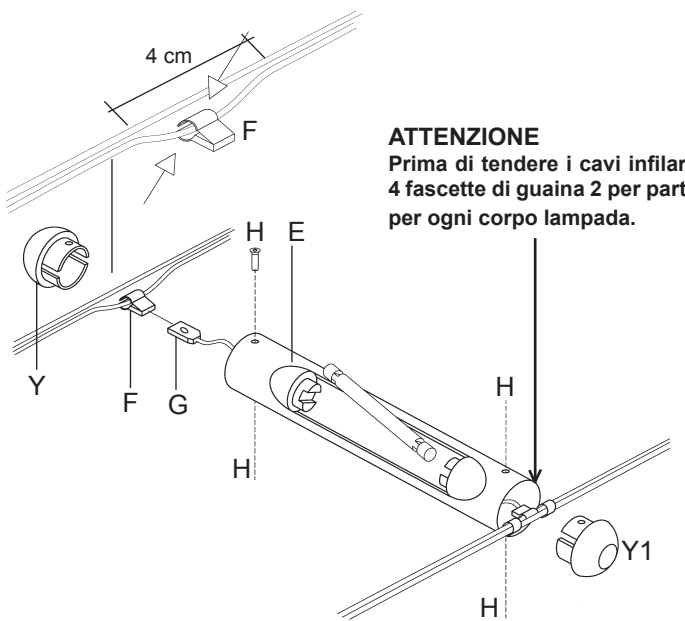

Fig.2

- Fissare a parete i conetti metallici "Z".
- Inserire il cavo d'acciaio "B" nel gripper "2".
- Avvitare il gripper "2" facendo uscire il cavo d'acciaio in eccedenza dal foro laterale.
- Avvitare il blocco "3" sul gripper "2".
- Inserire il cavo elettrico negli accessori in plastica trasparente "4" e bloccarlo con il grano "5".

Fig.3



ATTENZIONE
 Prima di tendere i cavi infilare 4 fascette di guaina 2 per parte per ogni corpo lampada.

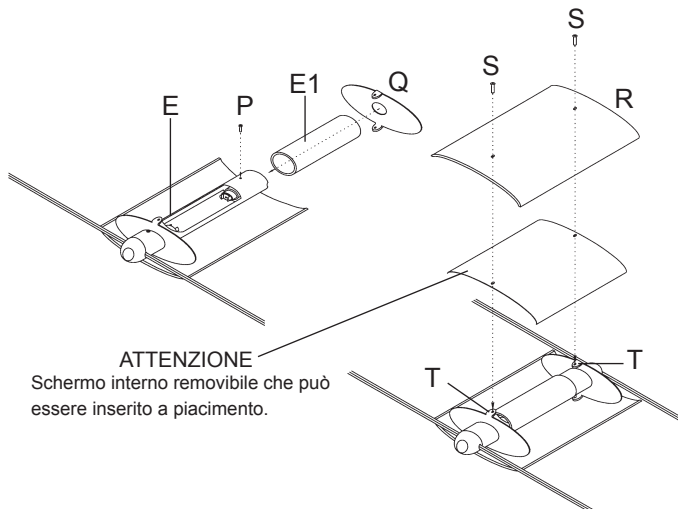

ATTENZIONE
 Schermo interno removibile che può essere inserito a piacimento.

L'apparecchio deve essere posizionato in modo tale che gli oggetti colpiti dal fascio luminoso siano distanti almeno 0,3 metri dall'apparecchio stesso.
 Objects shall be placed at least 0,3 metres from the source of light.

Apparecchio predisposto per il montaggio diretto su superfici normalmente infiammabili
 Luminaire suitable for direct mounting on normally inflammable surfaces.