

PERLAGE/A/P

ISTRUZIONI PER IL MONTAGGIO



Si prega di conservare le seguenti istruzioni.
Please keep the following instructions.



de Majo ILLUMINAZIONE S.r.l.
30035 Mirano (VE) Italy - Via G. Galilei, 34 (z. ind)
Ufficio Commerciale Italia Tel. 041 57 29 653
e-mail: p.brunello@demajomurano.com
Export Department Tel. +39 041 57 29 654
e-mail: export@demajomurano.com
Fax +39 041 57 02 533
www.demajoilluminazione.com

Perlage-applique /plafoniera fluorescente

ISTRUZIONI DI MONTAGGIO

NOTA:

Prima di eseguire ogni operazione assicurarsi di aver disinserito l'alimentazione di rete.

1. Fissare la montatura "A" alla parete.
 - Eseguire il collegamento alla morsetteria di alimentazione curando di far corrispondere i fili di alimentazione negli alloggi contraddistinti dalle sigle L-N, mentre il filo di terra giallo/verde dovrà essere inserito nella posizione contrassegnata dal simbolo di terra ⊕
 - Inserire il lastra "B" infilando il portalampade nel foro "C", quindi spingere il vetro verso l'alto.
2. Bloccare la lastra "B" con la borchia "D" sul perno "E".
 - Inserire la lampadina fluorescente MAX 18W G24d-2.
3. Posizionare il vetro "F" e fissarlo con le apposite viti e chiavetta in dotazione.

ASSEMBLY INSTRUCTIONS

WARNING:

Before proceeding with the assembly operation, disconnect the electrical supply at the fuseboard.

1. Fix the metal frame "A" to the wall.
 - Connect the electrical wires at the terminal caring the supply cables are inserted in the special lodgings L-N, and the earth yellow/green one to the lodging marked with the earth symbol ⊕
 - Place glass plate "B" inserting the socket in hole "C", and push up.
2. Fix glass plate "B" with stud "D" on the pivot "E".
 - Insert MAX 18W G24d-2 fluorescent.
3. Set the glass into position "F" and fix it with the screws and hexagonal key provided for the purpose



Apparecchio funzionante con lampadine a basso consumo di energia.
Fittings working with energy saving bulbs.



Apparecchio predisposto per il montaggio diretto su superfici normalmente ininfiammabili
Luminaire suitable for direct mounting on normally inflammable surfaces.

Fig.1

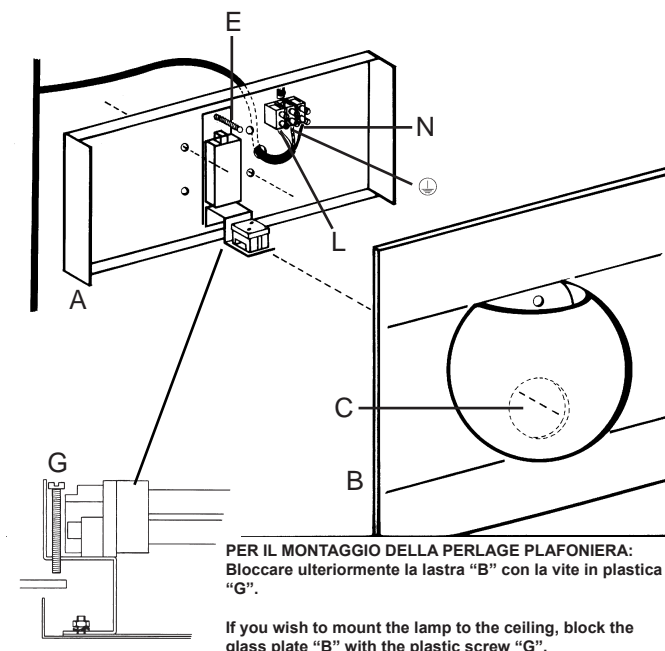

PER IL MONTAGGIO DELLA PERLAGE PLAFONIERA:
Bloccare ulteriormente la lastra "B" con la vite in plastica "G".

If you wish to mount the lamp to the ceiling, block the glass plate "B" with the plastic screw "G".

Fig.2

