

otto x otto S1

ISTRUZIONI PER IL MONTAGGIO
ASSEMBLY INSTRUCTIONS



*Si prega di conservare le seguenti istruzioni.
Please keep the following instructions.*



de Majo ILLUMINAZIONE S.r.l.
30035 Mirano (VE) Italy - Via Galilei, 34 (z.ind.)
Ufficio Commerciale Italia tel. 041 57 29 653
e-mail: p.brunello@demajomurano.com
Export Department tel.+39 041 57 29 654
e-mail: export@demajomurano.com
Telefax +39 041 57 02 533
www.demajoilluminazione.com

Otto x otto - sospensione

ISTRUZIONI DI MONTAGGIO

NOTA:

Prima di eseguire ogni operazione assicurarsi di aver disinserto l'alimentazione di rete.

1. Inserire la lampadina 1xMAX 60W G9 alogena bispina.
 - Inserire il bicchierino in vetro "A" portandolo in appoggio sulla staffetta "B" del portalampade.
 - Infilare le otto lastre in vetro "C" sul bicchierino "A".
 - Fissare a soffitto la scatola metallica "D".
 - Infilare il cavo d'acciaio nel foro "E" della piastra metallica "F".
 - Regolare la lunghezza del cavo d'acciaio e fissarlo con l'apposito blocco "G".
 - Regolare la lunghezza del cavo e fissarlo con l'apposito bloccacavo "H".
 - Eseguire il collegamento del cavo interno alla morsettiere.
 - Eseguire il collegamento alla morsettiere di alimentazione curando di far corrispondere i fili di alimentazione negli alloggi contraddistinti dalle sigle L-N, mentre il filo di terra giallo/verde dovrà essere inserito nella posizione contrassegnata dal simbolo di terra ⊕.
- Fissare la piastra "F" al magnete "X".

Otto x otto - sospensione

ASSEMBLY INSTRUCTIONS

WARNING:

Before proceeding with the assembly operation, disconnect the electrical supply at the fuseboard.

1. Insert 1xMAX 60W G9 halogen bi-pin.
 - Insert the pirex glass cylinder "A" till it lays on the bar "B" of the socket.
 - Insert the eight small glass sheet "C" on the cylinder "A".
 - Fix the metal box "D" to the ceiling.
 - Insert the steel cable in the hole "E" of the metal sheet "F".
 - Adjust the length of steel cable and fix it with the block "G".
 - Adjust the length of wire and fix it with the cable clamp screw "H".
 - Connect the internal wire to the terminal.
 - Connect the electrical wires at the terminal caring the supply cables are inserted in the special lodgings L-N, and the earth yellow/green one to the lodging marked with the earth symbol ⊕.
- Fix plate "F" to magnet "X".

Fig.1

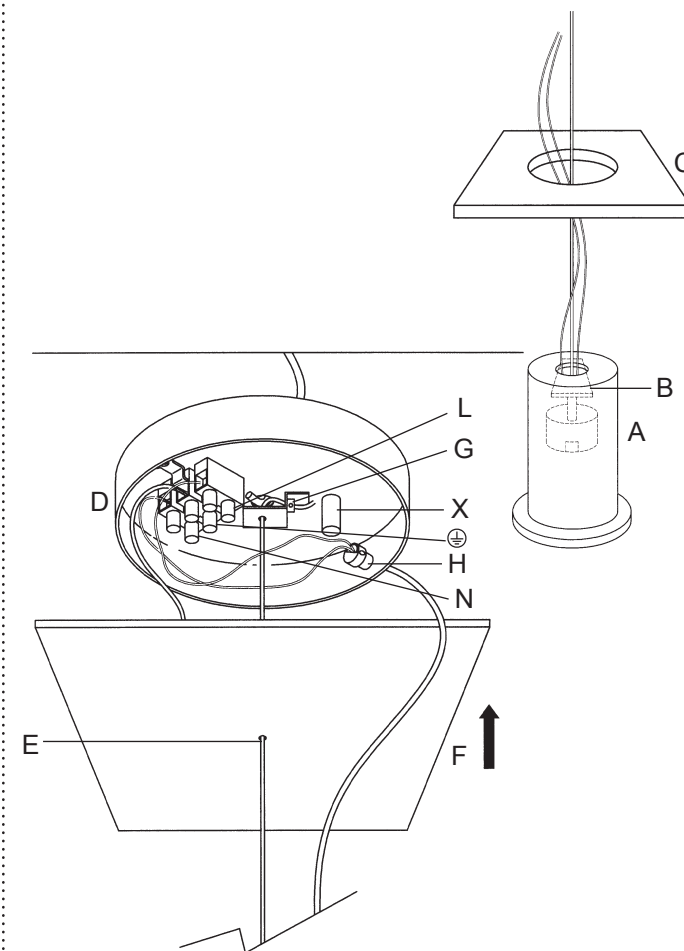

Apparecchio predisposto per il montaggio diretto su superfici normalmente infiammabili
Luminaire suitable for direct mounting on normally inflammable surfaces.