

Otto x otto A

ISTRUZIONI PER IL MONTAGGIO



*Si prega di conservare le seguenti istruzioni.
Please keep the following instructions.*



Vetreria de Majo S.r.l.
Murano Venezia - ITALY

Uffici e depositi:

Via G. Galilei, 13d (z. ind.B) 30035 Mirano (VE) - ITALY

Ufficio Commerciale Italia Tel.041 57 29 653

Export Department Tel. +39 041 57 29 654

Fax +39 041 57 02 533

www.demajomurano.com

Uff.Commerciale Italia :p.brunello@demajomurano.com

Export Department :export@demajomurano.com

Otto x otto - applique

ISTRUZIONI DI MONTAGGIO

NOTA:

Prima di eseguire ogni operazione assicurarsi di aver disinserito l'alimentazione di rete.

1. Fissare a parete la scatola metallica "A".

- Eseguire il collegamento del cavo interno ai morsetti volanti "B" ed il collegamento all'alimentazione di rete facendo attenzione di inserire il filo di terra giallo/verde nella posizione contrassegnata dal simbolo di terra ⊕
- Inserire il perno "C" della montatura "D" sul foro "E" della scatola "A" e bloccare il tutto con la vite "F".
- Inserire la lampadina 1 x MAX 75W G9 alogena bispina.
- Infilare le otto lastre in vetro "G" sul bicchierino in pirex "H".

ASSEMBLY INSTRUCTIONS

NOTA:

Prima di eseguire ogni operazione assicurarsi di aver disinserito l'alimentazione di rete.

1. Fix the metal box "A" to the wall.

- Connect the inner cable and the external one to the clamp "B" caring the earth yellow/green cable is inserted in the lodging marked with the earth symbol ⊕
- Insert pivot "C" of the fitting "D" into the hole "E" of box "A" and block them with screw "F".
- Insert 1 x MAX 75W G9 halogen bi-pin.
- Insert the eight small glass sheet "G" on the cylinder "H".

Fig.1

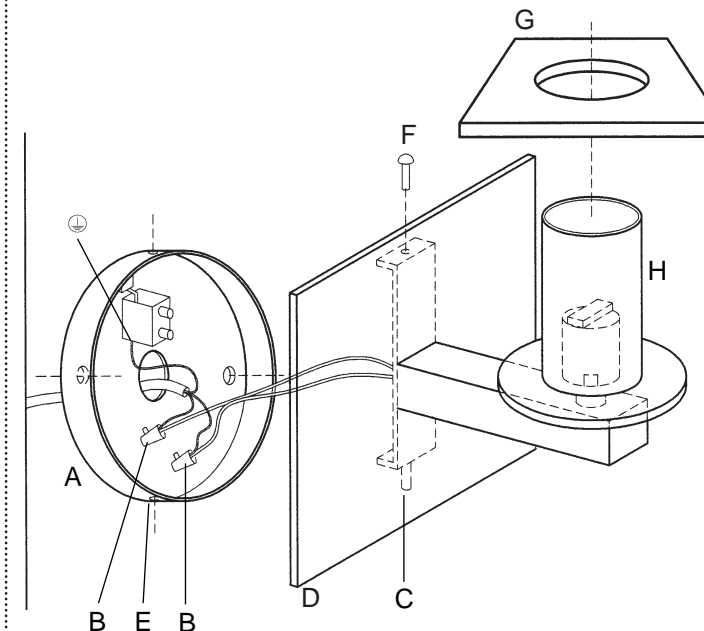

Apparecchio predisposto per il montaggio diretto su superfici normalmente in infiammabili
Luminaire suitable for direct mounting on normally inflammable surfaces.