

Memory

S2GD - S3GD - S2PD - S3PD

ISTRUZIONI PER IL MONTAGGIO



Si prega di conservare le seguenti istruzioni.
Please keep the following instructions.



Vetzeria de Majo S.r.l.
Murano Venezia - ITALY
Uffici e depositi:

Via G. Galilei, 34 - 30035 Mirano (VE) - ITALY
Ufficio Commerciale Italia Tel.041 57 29 653
Export Department Tel. +39 041 57 29 654
Fax +39 041 57 02 533
www.demajomurano.com

Uff. Commerciale Italia :p.brunello@demajomurano.com
Export Department :export@demajomurano.com

Memory - sospensione decentrata - 2 - 3 luci

ISTRUZIONI DI MONTAGGIO

NOTA:

Prima di eseguire ogni operazione assicurarsi di aver disinserito l'alimentazione di rete.

1. Staccare il coperchio "A" fissato al magnete "X".
 - Fissare la scatola "B" al soffitto.
 - Scollegare il cavo interno dalla morsetteria di alimentazione, tagliare il cavo elettrico in eccedenza, ripristinare il collegamento del cavo interno alla morsetteria facendo attenzione di collegare il cavo giallo/verde al morsetto contrassegnato con il simbolo di terra ⊕
 - Eseguire il collegamento alla morsetteria di alimentazione curando di far corrispondere i fili di alimentazione negli alloggi contraddistinti dalle sigle L-N, mentre il filo di terra giallo/verde dovrà essere inserito nella posizione contrassegnata dal simbolo di terra ⊕
 - Portare il coperchio "A" a chiudere sul soffitto.
 - Posizionare a soffitto i bloccacavi "C" con le viti a pressione e fissare il cavo elettrico vedi Fig.3.
 - Accostare le conifche "D" a soffitto e bloccarle avvitando la vite "E".
2. Inserire il vetro diffusore "F" e fissarlo con i tre perni "G" avvitandoli negli appositi alloggi "H" posti sul bicchierino metallico.
 - Inserire la lampadina max 100W E27 goccia opalina o 100W E27 PAR 30 per il diffusore cristallo.
 - Per il diffusore H.28,5 cm si può inserire la lampadina max 20W E27 fluorescente.

ASSEMBLY INSTRUCTIONS

WARNING:

Before proceeding with the assembly operation, disconnect the electrical supply at the fuseboard.

1. Take down cover "A" fixed to magnet "X".
 - Fix the metal box "B" to the ceiling.
 - Disconnect the internal wiring from the supply terminal, cut the excess electrical wire, reconnect the internal wiring to the terminal caring the yellow/green wire is connected to the lodging marked with the earth symbol ⊕
 - Connect the electrical wires to the terminal caring the supply cables are inserted in the special lodgings L-N and the earth yellow/green one in the lodging marked with the earth symbol ⊕
 - Lift the cover "A" to the ceiling.
 - Place and fix the cable blocks "C" with the pression screws and then fix the electrical wire. Fig.3
 - Let the small metal cone "D" cover the cable blocks and then fix it with the screw "E".
2. Insert the glass shade "F" and fix it by screwing pivots "G" into the special lodgings "H" on metal cylinder.
 - Insert max 100W E27 opaline sphere or 100W E27 PAR 30 for the clear glass shade.
 - For the H.28,5 cm glass shade a max 20W E27 fluorescent bulbs can be used.



Apparecchio predisposto per il montaggio diretto su superfici normalmente ininflamabili
Luminaire suitable for directly monting on normally inflammable surfaces.

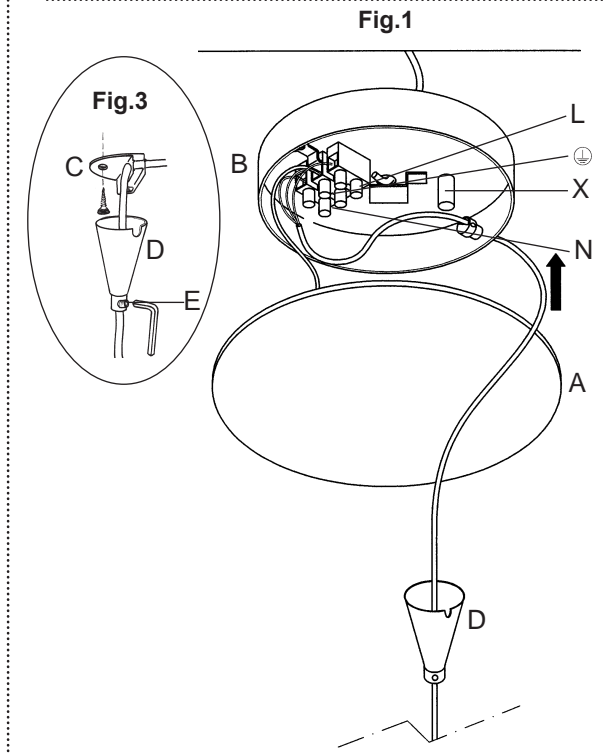

Fig.2

