

# Memory XXS S1 - S1D

ISTRUZIONI PER IL MONTAGGIO  
ASSEMBLY INSTRUCTIONS



*Si prega di conservare le seguenti istruzioni.  
Please keep the following instructions.*



**de Majo** ILLUMINAZIONE S.r.l.  
30035 Mirano (VE) Italy - Via Galilei, 34 (z.ind.)  
Ufficio Commerciale Italia tel. 041 57 29 653  
e-mail: p.brunello@demajomurano.com  
Export Department tel.+39 041 57 29 654  
e-mail: export@demajomurano.com  
Telefax +39 041 57 02 533  
www.demajoilluminazione.com

## Memory XXS - sospensione S1 - S1D

Versione "A" montaggio con conetto per decentramento

Versione "B" montaggio senza conetto

### ISTRUZIONI DI MONTAGGIO

#### NOTA:

Prima di eseguire ogni operazione assicurarsi di aver disinserito l'alimentazione di rete.

1. Staccare il disco "A" fissato al magnete "Z".

- Fissare la scatola "B" al soffitto.

**VERSIONE "B": SENZA CONETTO/si può regolare la lunghezza del cavo**

**B** - Inserire il cavo "C" nel foro della scatola "B" e collegarlo ai due morsetti volanti "D".

**B** - Inserire il cavo d'acciaio nel foro del disco "A" e fissarlo con l'apposito blocco "E".

**B** - Eseguire il collegamento alla morsettiera di alimentazione curando di far corrispondere i fili di alimentazione negli alloggi contraddistinti dalle sigle L-N, mentre il filo di terra giallo/verde dovrà essere inserito nella posizione contrassegnata dal simbolo di terra ⊕

- Fissare il disco "A" al magnete "Z".

2. Inserire le lampadine MAX 20W 12V attacco G4 alogena bispina.

- Inserire il vetro diffusore "F" e fissarlo con i tre perni "G" avvitandoli negli appositi alloggi "H" posti sul bicchierino metallico "I".

## Memory XXS - pendant S1 - S1D

### ASSEMBLY INSTRUCTIONS

#### WARNING:

Before proceeding with the assembly operation, disconnect the electrical supply at the fuseboard.

1. Remove plate "A" fixed from magnet "Z".

- Fix metal box "B" to the ceiling.

**VERSIONE "B": WITHOUT CONE/adjustable cable length**

**B** - Pass cable "C" through the centre hole of metal box "B" and connect it to terminals "D".

**B** - Pass steel cable through the hole of disk "A" and fix it with cable clamp "E".

**B** - Connect the electrical wires to the terminal caring that the supply cables are inserted in the special lodgings L-N, and the earth yellow/green one in the lodging marked with the earth symbol ⊕

- Fix plate "A" to magnet "Z".

2. Insert the MAX 20W 12V G4 halogen bipinned lamp.

- Insert the glass shade "F" and fix it by screwing pivots "G" into the special lodgings "H" placed on metal cylinder "I".



Apparecchio predisposto per il montaggio diretto su superfici normalmente infiammabili  
Luminaire suitable for direct mounting on normally inflammable surfaces.

Fig.1

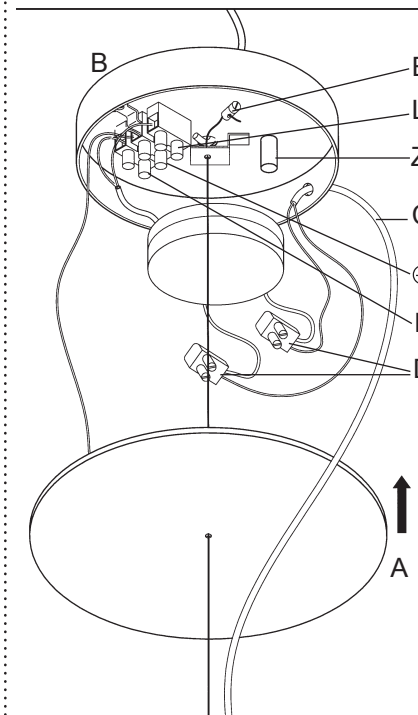
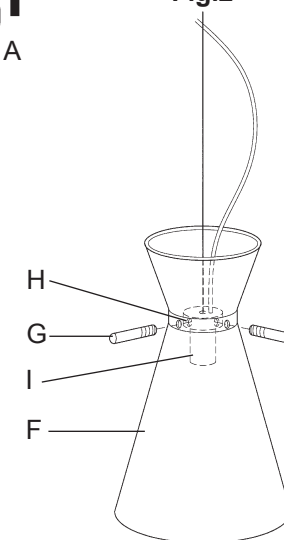

Fig.2



#### VERSIONE "A" con cono

- Fissare a soffitto il conetto metallico "1".

- Inserire il cavo d'acciaio nel gripper "2".

- Avvitare il gripper facendo uscire il cavo d'acciaio in eccedenza dal foro laterale.

- Per regolare la lunghezza del cavo schiacciare il puntalino del gripper "2".

- Eseguire il collegamento alla morsettiera di alimentazione curando di far corrispondere i fili di alimentazione negli alloggi contraddistinti dalle sigle L-N, mentre il filo di terra giallo/verde dovrà essere inserito nella posizione contrassegnata dal simbolo di terra ⊕

#### VERSIONE "A" with cone

- Hang the little metal cone "1" to the ceiling.

- Let the steel cable run into the gripper "2".

- Screw the gripper letting the steel cable get out of the side-hole.

- Adjust the length of the cable pressing the end of the gripper "2".

- Connect the electrical wires at the terminal caring the supply cables are inserted in the special lodgings L-N, and the earth yellow/green one in the lodging marked with the earth symbol ⊕

