

Jazz A 88-10

ISTRUZIONI PER IL MONTAGGIO



Si prega di conservare le seguenti istruzioni.
Please keep the following instructions.



Vetria de Majo S.r.l.
Murano Venezia - ITALY
Uffici e depositi:

Via G. Galilei 34 - 30035 Mirano (VE) - ITALY
Ufficio Commerciale Italia Tel. 041 57 29 653
Export Department Tel. +39 041 57 29 654
Fax +39 041 57 02 533
www.demajomurano.com

Uff. Commerciale Italia : p.brunello@demajomurano.com
Export Department : export@demajomurano.com

Jazz - applique larghezza : 88 cm/alimentatore elettronico.

ISTRUZIONI DI MONTAGGIO

NOTA:

Prima di eseguire ogni operazione assicurarsi di aver disinserito l'alimentazione di rete.

1. Fissare a parete la montatura "A". (Sotto il trasformatore ci sono altri due fori di fissaggio facoltativi).
 - Eseguire il collegamento alla morsetteria di alimentazione curando di far corrispondere i fili di alimentazione negli alloggi contraddistinti dalle sigle L-N, mentre il filo di terra giallo/verde dovrà essere inserito nella posizione contrassegnata dal simbolo di terra ⊕
 - Inserire la staffa "B" e fissarla con i dadi "C".
 - Inserire la mascherina "D" e fissarla con le due viti laterali "E".
2. Inserire la lampadina 1 x 39W G5 fluorescente lineare T5.
 - Inserire i due vetri "F" con la parte sabbata verso l'interno della montatura e fissarli con le apposite viti "G", senza stringerle eccessivamente.

ASSEMBLY INSTRUCTIONS

WARNING:

Before proceeding with the assembly operation, disconnect the electrical supply at the fuseboard.

1. Fix the bar "A" to the wall. (Under the transformer there are another two holes for a further optional fixation).
 - Connect the electrical wires at the terminal caring the supply cables are inserted in the special lodgings L-N, and the earth yellow/green one to the lodging marked with the earth symbol ⊕
 - Insert bar "B" and block it with the nuts "C".
 - Insert the decorative cover bar "D" and block it with the two side screws "E".
2. Insert the 1 x 39W G5 fluorescent linear T5 lamp.
 - Insert the two glasses "F" with the frosted side inward and block them with the special screws "G" without tightening too much.

Fig.1

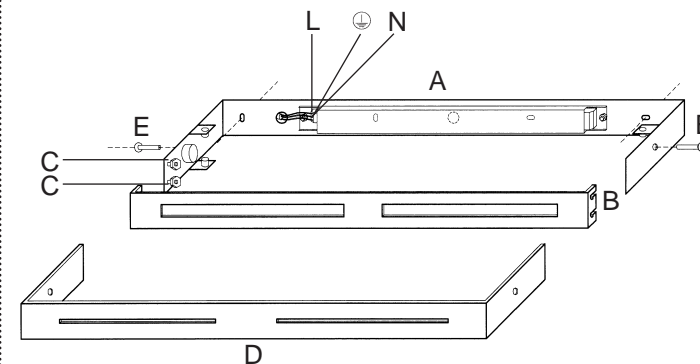
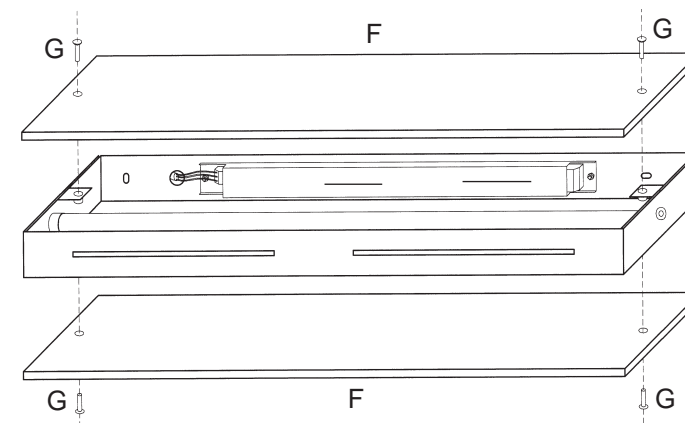

Fig.2



Portata massima 4 Kg testata su parete in muratura; per pareti in cartongesso usare tasselli speciali.
Maximum capacity tested on brick walls: 4 Kg, use special nogs for gytsum plasterboards.

ADA American Disability Act



Apparecchio predisposto per il montaggio diretto su superfici normalmente in infiammabili
Luminaire suitable for direct mounting on normally inflammable surfaces.