

# GIRASOLE PLAFONIERA

## ISTRUZIONI DI MONTAGGIO

### NOTA:

Prima di eseguire ogni operazione assicurarsi di aver disinserito l'alimentazione di rete.

1. Bloccare le astine metalliche "A" sul rosone "B" con le rondelle dentellate "C" e i dadi "D".
  - Fissare il disco "E" al soffitto ed eseguire il collegamento alla morsetteria di alimentazione curando di far corrispondere i fili di alimentazione negli alloggi contraddistinti dalle sigle L-N, mentre il filo di terra giallo/verde dovrà essere inserito nella posizione contrassegnata dal simbolo di terra ⊕
  - Inserire il rosone "B" sul perno "F" e fissarlo con la borchia "G".
2. Inserire le lampadine MAX 60W E14.
  - Inserire i diffusori in vetro "H" bloccandoli con le apposite viti "I".

## ASSEMBLY INSTRUCTIONS

### WARNING:

Before proceeding with the assembly operation, disconnect the electrical supply at the fuseboard.

1. Use indented rings "C" and nuts "D" to fix metal poles "A" to canopy "B".
  - Fix the disk "E" to the ceiling and connect the electrical wires at the terminal, caring the supply cables are inserted in the special lodgings L-N, and the earth yellow/green one to the lodging marked with the earth symbol ⊕
  - Insert the canopy "B" and fix it by screwing stud "G" on pivot "F".
2. Insert the glass shades "H" and fix them with the screws "I".
  - Insert the MAX 60W E14 bulbs.



Pianta Girasole/P3  
Plan Girasole/P3

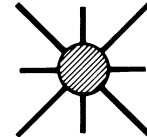

Pianta Girasole/P8  
Plan Girasole/P8

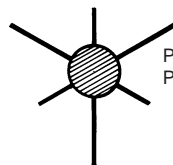

Pianta Girasole/P6  
Plan Girasole/P6

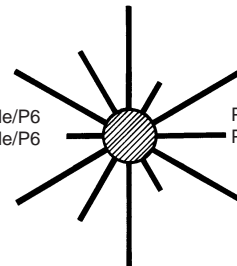

Pianta Girasole/P12  
Plan Girasole/P12



Apparecchio predisposto per il montaggio diretto su superfici normalmente ininflammabili  
Luminaire suitable for direct mounting on normally inflammable surfaces.

# Girasole P3/P6/P8/P12

ISTRUZIONI PER IL MONTAGGIO



Si prega di conservare le seguenti istruzioni.  
Please keep the following instructions.



Vetzeria de Majo S.r.l.  
Murano Venezia - ITALY  
Uffici e depositi:

Via G. Galilei, 13d (z. ind.B) 30035 Mirano (VE) - ITALY  
Ufficio Commerciale Italia Tel.041 57 29 653  
Export Department Tel. +39 041 57 29 654  
Fax +39 041 57 02 533  
www.demajomurano.com

Uff. Commerciale Italia :p.brunello@demajomurano.com  
Export Department :export@demajomurano.com

Fig.1

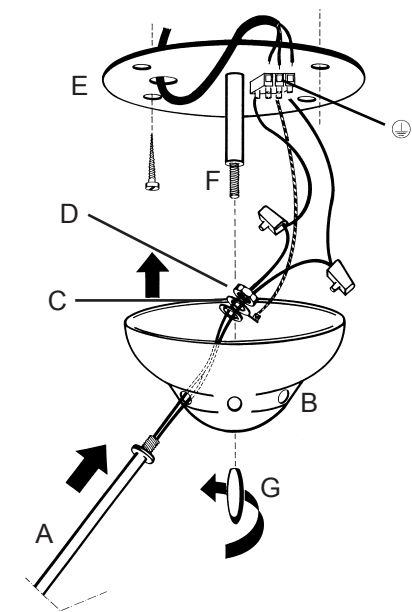

Fig.2

**N.B.** Eventualmente correggere l'inclinazione del vetro "H" applicando un'adeguata pressione nella direzione delle frecce al fine di ottenere un allineamento del diffusore.

**N.B.** You can eventually modify the inclination of the glass "H" applying an adequate pressure in the direction of the darts, thus obtaining the alignment of the glass shades.

