

## ISTRUZIONI DI MONTAGGIO

### NOTA:

Prima di eseguire ogni operazione assicurarsi di aver disinserito l'alimentazione di rete.

1. Fissare la staffa metallica "A" a parete.
  - Eseguire il collegamento alla morsettiera di alimentazione curando di far corrispondere i fili di alimentazione negli alloggi contraddistinti dalle sigle L-N, mentre il filo di terra giallo/verde dovrà essere inserito nella posizione contrassegnata dal simbolo di terra ⊕ e quindi chiudere la scatoletta isolante "X".
  - Fissare il corpo lampada "B" alla staffa "A" con le quattro viti "C".
  - Inserire la lampadina max 75W attacco G9 alogena bispina.
  - Ruotare a proprio piacimento i due schermini "D" per orientare il fascio luminoso.

## ASSEMBLY INSTRUCTIONS

### WARNING:

Before proceeding with the assembly operation, disconnect the electrical supply at the fuseboard.

1. Fix the bracket "A" to the wall.
  - Connect the electrical wires to the terminal caring the supply cables are inserted in the special lodgings L-N and the earth yellow/green one in the lodging marked with the earth symbol ⊕ and then close the special isolating box "X".
  - Fix the main body of the lamp "B" to bracket "A" with the four screws "C".
  - Insert the 1 x max 75W G9 halogen bi-pin.
  - Rotate the two small panels "D" to orientate the light as like.

# Blade A0

## ISTRUZIONI PER IL MONTAGGIO ASSEMBLY INSTRUCTIONS



*Si prega di conservare le seguenti istruzioni.  
Please keep the following instructions.*



**de Majo ILLUMINAZIONE S.r.l.**

30035 Mirano (VE) Italy - Via Galilei, 34 (z.ind.).

Ufficio Commerciale Italia tel. 041 57 29 653

e-mail: p.brunello@demajomurano.com

Export Departement tel.+39 041 57 29 654

e-mail: export@demajomurano.com

Telefax +39 041 57 02 533

www.demajomurano.com

Fig.1

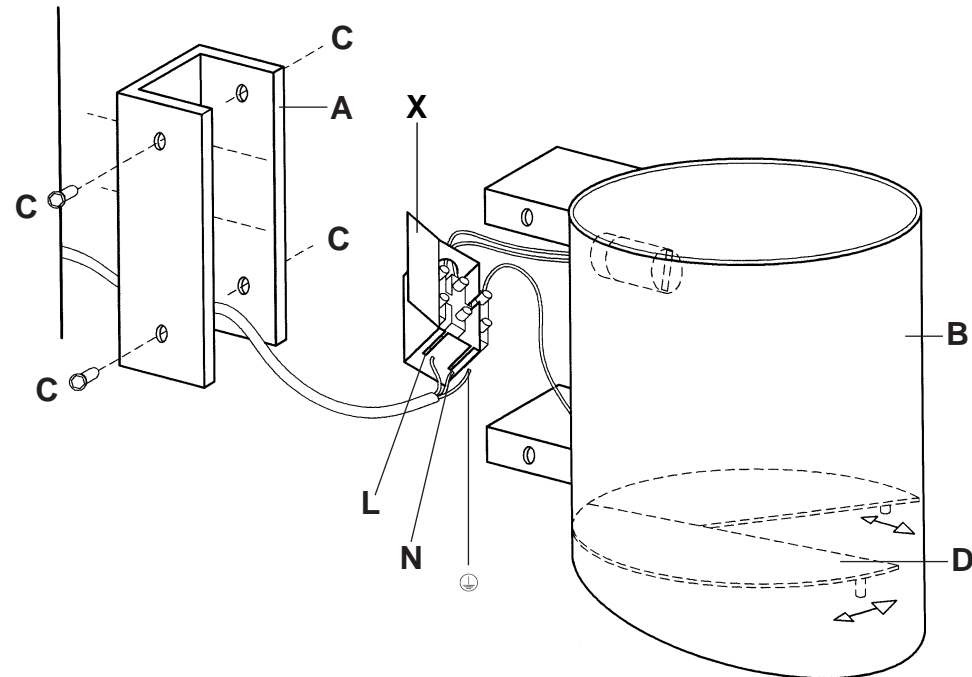

Apparecchio predisposto per il montaggio diretto su superfici normalmente infiammabili  
Luminaire suitable for direct mounting on normally inflammable surfaces.