

# Bell S0

ISTRUZIONI PER IL MONTAGGIO



Si prega di conservare le seguenti istruzioni.  
Please keep the following instructions.



Vetreria de Majo S.r.l.  
Murano Venezia - ITALY  
Uffici e depositi:

Via G. Galilei, 13d (z. ind.B) 30035 Mirano (VE) - ITALY  
Ufficio Commerciale Italia Tel.041 57 29 653  
Export Department Tel. +39 041 57 29 654  
Fax +39 041 57 02 533  
www.demajomurano.com

Uff. Commerciale Italia : p.brunello@demajomurano.com  
Export Department : export@demajomurano.com

## Bell - sospensione

### ISTRUZIONI DI MONTAGGIO

#### NOTA:

Prima di eseguire ogni operazione assicurarsi di aver disinserito l'alimentazione di rete.

1. Staccare la scatola metallica "A" fissata alla staffa "B".
  - Fissare la staffa "B" al soffitto.
  - Regolare la lunghezza del cavo elettrico. Tagliare il cavo elettrico in eccedenza e fissarlo con l'apposito bloccacavo "C".
  - Regolare la lunghezza dei cavi d'acciaio "D" e fissarli con le apposite viti "E".
  - Eseguire il collegamento del cavo interno alla morsettiere.
  - Eseguire il collegamento alla morsettiere di alimentazione curando di far corrispondere i fili di alimentazione negli alloggi contraddistinti dalle sigle L-N, mentre il filo di terra giallo/verde dovrà essere inserito nella posizione contrassegnata dal simbolo di terra ⚡.
  - Fissare la scatola "A" alla staffa "B" avvitando la borchia "F".
2. Appoggiare le asole "G" del vetro diffusore "H" ai cavi d'acciaio; quindi portare la parte metallica "I" in appoggio sul vetro e fissarla con i due perni "L".
  - Inserire la lampadina max 100W E27 goccia opalina.

### ASSEMBLY INSTRUCTIONS

#### WARNING:

Before proceeding with the assembly operation, disconnect the electrical supply at the fuseboard.

1. Remove the metal cover "A" from the bar "B".
  - Fix the bar "B" to the ceiling.
  - Adjust the length of the electrical wire. After cutting the exceeding wire, fix it with the cable-block "C".
  - Adjust the length of the steel cables "D" and block them with the special screws "E".
  - Connect the internal wire to the terminal.
  - Connect the electrical wires at the terminal caring the supply cables are inserted in the special lodgings L-N, and the earth yellow/green one in the lodging marked with the earth symbol ⚡.
  - Place the metal cover "A" on bar "B" and block it by screwing the stud "F" up.
2. Hang the glass shade "H" with their holes "G" on the ends of the steel cables then lower the bar "I" till it lays on the edge of the glass and fix it screwing the two pivots "L" inside.
  - Insert max 100W E27 opaline sphere.

Fig.1

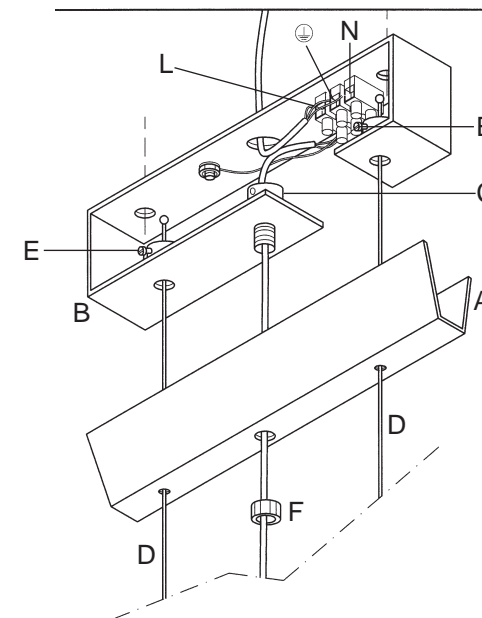
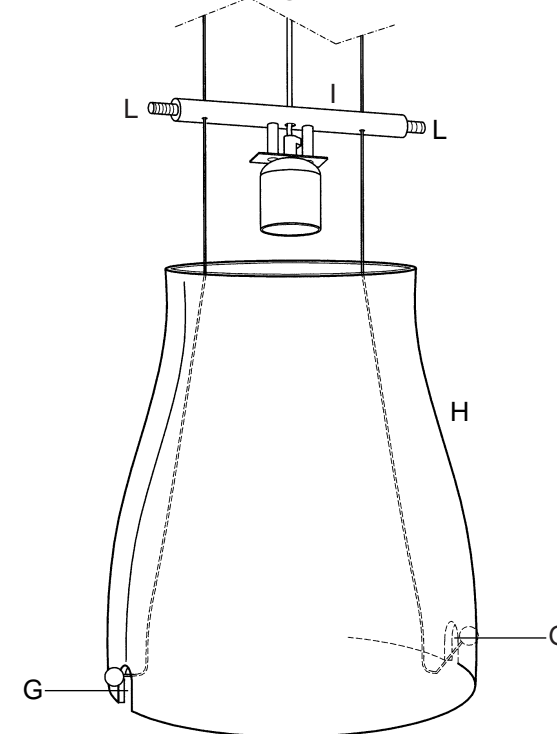

Fig.2



Apparecchio predisposto per l'appoggio diretto su superfici normalmente infiammabili  
Luminaire suitable for directly placed on normally inflammable surfaces.