



de Majo ILLUMINAZIONE S.r.l.
 30035 Mirano (VE) Italy - Via Galilei, 34 (z.ind.).
 Ufficio Commerciale Italia tel. 041 57 29 653
 e-mail: p.brunello@demajomurano.com
 Export Departement tel. +39 041 57 29 654
 e-mail: export@demajomurano.com
 Telefax +39 041 57 02 533
 www.demajoilluminazione.com

Adam - Eden - Eve S0 - S1 - S2

ISTRUZIONI PER IL MONTAGGIO
ASSEMBLY INSTRUCTIONS



*Si prega di conservare le seguenti istruzioni.
Please keep the following instructions.*

3PIEG00414 30/11/2005

ISTRUZIONI DI MONTAGGIO

NOTA:

Prima di eseguire ogni operazione assicurarsi di aver disinserito l'alimentazione di rete.

- Fissare la staffa "A" al soffitto usando i due fori "B".
 - Fissare a soffitto i due appositi attacchi "C" alla distanza indicata come in Fig.X utilizzando i fischer forniti.
 - Inserire i deviatori metallici "D" negli appositi attacchi "C" e fissarli avvitando i grani "E".
- Tenendo il vetro "F" in posizione orizzontale inserire ed agganciare la lampadina al portalampade.
 - Bloccare il vetro diffusore "F" ad una testata usando la vite "G".
 - Lampadina 1 x 24W G5 fluorescente lineare T5 per modello S0.
 - Lampadina 1 x 39W G5 fluorescente lineare T5 per modello S1.
 - Lampadina 1 x 54W G5 fluorescente lineare T5 per modello S2.
 - Chiudere il vetro con la seconda testata innestando la lampadina al portalampade; bloccare il vetro "F" con la vite "G".
- Scollegare il cavo interno dalla morsettiera di alimentazione e regolarne la lunghezza.
 - Tagliare se necessario il cavo elettrico in eccedenza e ripristinare il collegamento del cavo interno alla morsettiera.
 - Bloccare il cavo elettrico con i due bloccacavi "H".
 - Eseguire il collegamento alla morsettiera di alimentazione curando di far corrispondere i fili di alimentazione negli alloggi contraddistinti dalle sigle L-N, mentre il filo di terra giallo/verde dovrà essere inserito nella posizione contrassegnata dal simbolo di terra ⊕.
 - Portare la scatola metallica "I" a chiudere sul soffitto bloccandola con le viti "M".

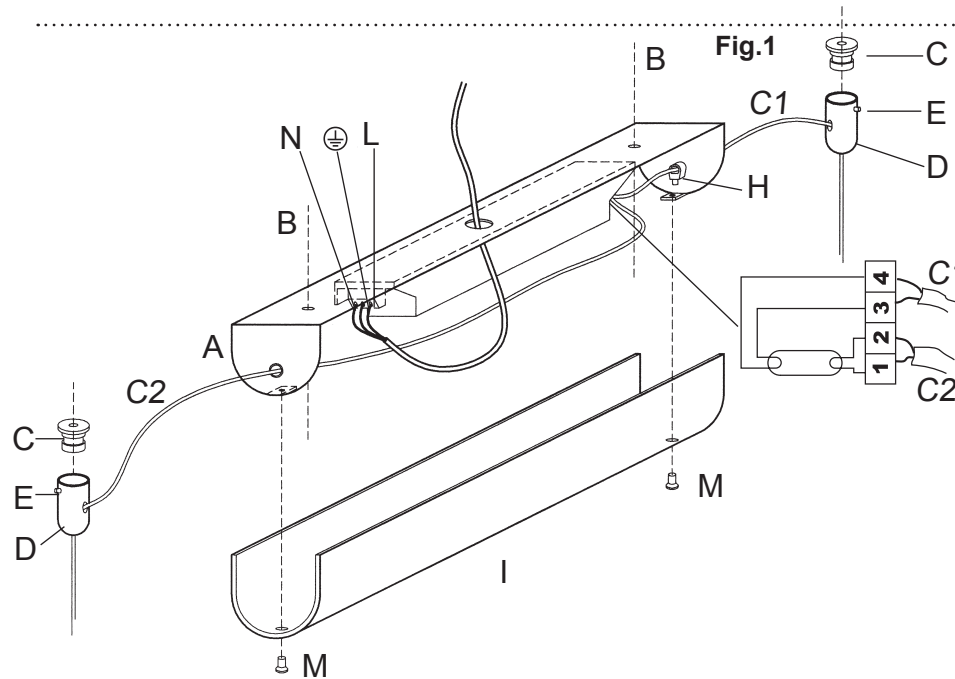

ASSEMBLY INSTRUCTIONS

WARNING:

Before proceeding with the assembly operation, disconnect the electrical supply at the fuseboard.

- Fix the bar "A" to the ceiling utilising the holes "B".
 - Fix small cylinders "C" to the ceiling at the distance shown in picture "X" using the expansion bolts supplied.
 - Insert metal elements "D" into cylinders "C" and block them by screwing nuts "E".
- While keeping the glass tube "F" horizontal, insert the lamp and join it to the lampholder:
 - Block glass "F" to one end by tightening screw "G".
 - 1 lamp x 24W G5 fluorescent linear T5 for model S0.
 - 1 lamp x 39W G5 fluorescent linear T5 for model S1.
 - 1 lamp x 54W G5 fluorescent linear T5 for model S2.
 - Join the lamp to the other lampholder and then block glass "F" to the other end with screw "G", thus closing the tube.
- Disconnect the internal cable from the terminal and adjust its length.
 - Cut out the exceeding electrical wire and reconnect the internal cable to the terminal.
 - Block the electrical wires with the two cable-blocks "H".
 - Connect the electrical wires at the terminal caring the supply cables are inserted in the special lodgings L-N, and the earth yellow/green one in the lodging marked with the earth symbol ⊕.
 - Lift the metal box "I" to the ceiling and block it with the screws "M".

FIG. X ADAM - EDEN - EVE S0

INTERASSE FORI PER FISSAGGIO A SOFFITTO ATTACCHI "C"
DISTANCE BETWEEN CENTERS OF "C" ELEMENTS TO THE CEILING

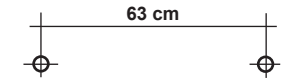

FIG. X ADAM - EDEN - EVE S1

INTERASSE FORI PER FISSAGGIO A SOFFITTO ATTACCHI "C"
DISTANCE BETWEEN CENTERS OF "C" ELEMENTS TO THE CEILING

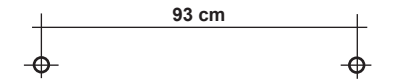

FIG. X ADAM - EDEN - EVE S2

INTERASSE FORI PER FISSAGGIO A SOFFITTO ATTACCHI "C"
DISTANCE BETWEEN CENTERS OF "C" ELEMENTS TO THE CEILING

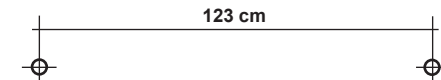
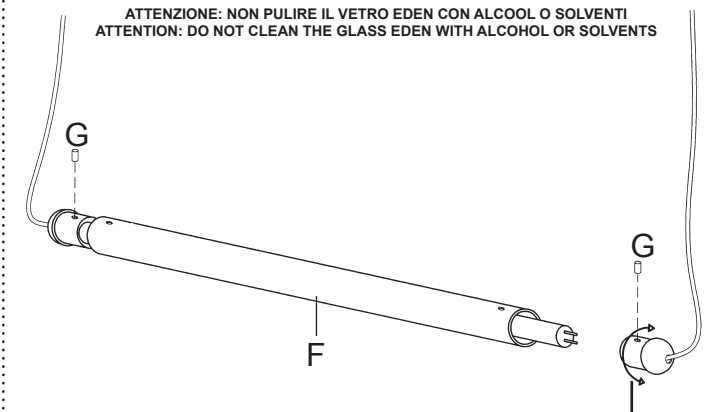

Fig.2

ATTENZIONE: NON PULIRE IL VETRO EDEN CON ALCOOL O SOLVENTI
ATTENTION: DO NOT CLEAN THE GLASS EDEN WITH ALCOHOL OR SOLVENTS



PER INNESTARE IN MODO CORRETTO LA LAMPADINA AL PORTALAMPADE PREMERE E RUOTARE LIEVEMENTE IN SENSO ORARIO O ANTIORARIO LA TESTATA.

IN ORDER TO INSERT THE LAMP INTO THE LAMPHOLDER CORRECTLY, PRESS AND SLIGHTLY ROTATE THE END CLOCKWISE OR COUNTERCLOCKWISE.



Apparecchio dotato di involucro protetto contro la penetrazione di corpi solidi con dimensioni superiori a 2,5 mm.
The enclosure of this luminaire is protected against solid objects larger than 2,5 mm.



Apparecchio predisposto per il montaggio diretto su superfici normalmente infiammabili
Luminaire suitable for direct mounting on normally inflammable surfaces.