



de Majo ILLUMINAZIONE S.r.l.  
30035 Mirano (VE) Italy - Via Galilei, 34 (z.ind.).  
Ufficio Commerciale Italia tel. 041 57 29 653  
e-mail: demajo@demajomurano.com  
Export Departement tel. +39 041 57 29 654  
e-mail: export@demajomurano.com  
Telefax +39 041 57 02 533  
www.demajoilluminazione.com

# Adam - Eden - Eve C0

attacco parete/soffitto  
wall/ceiling cable suspension

ISTRUZIONI PER IL MONTAGGIO  
ASSEMBLY INSTRUCTIONS



Si prega di conservare le seguenti istruzioni.  
Please keep the following instructions.

3PIEG00476 09/03/2006

## ISTRUZIONI DI MONTAGGIO

### NOTA:

Prima di eseguire ogni operazione assicurarsi di aver disinserito l'alimentazione di rete.

1. Fissare da un lato la montatura metallica "A" a parete e dall'altro i due conetti metallici "Z".
2. Dalla distanza effettiva calcolare 20 cm in più per parte; sguainare il cavo come fa Fig.X.
1. Inserire i cavi d'acciaio "B" negli appositi regolatori "C", tenderli con l'aiuto di una pinza.
  - Tendere ulteriormente i cavi d'acciaio "B" ruotando l'elemento "D" centrale.
2. Segnare i punti di attacco dei corpi lampada "E" tenendo presente che la distanza minima dalla parte alla prima lampada è di 30 cm, e che tra una lampada e l'altra la misura è di 50 cm.
3. Separare il cavo elettrico nei punti prefissati di 4 cm e grippare il cavo di alimentazione con gli appositi morsetti automatici "F" con l'aiuto di una pinza.
  - Collegare lo spinotto "G" al morsetto "F", quindi chiudere il tutto con la testata "Y" premendo bene e bloccare con le viti "H".
  - Una volta collegato il corpo lampada "E" ad un cavo, inserire la lampadina MAX 150W R7s alogena lineare ed infilare il vetro diffusore "E1", quindi procedere al collegamento del secondo spinotto "G" al morsetto "F" e all'innesto della seconda testata "Y1" fissandola con le viti "H".
1. Eseguire il collegamento del cavo interno alla scatola "I".
  - Eseguire il collegamento alla morsettiera di alimentazione curando di far corrispondere i fili di alimentazione negli alloggi contraddistinti dalle sigle L-N, e quindi chiudere la scatola isolante "I".
  - Collegare il filo di terra giallo/verde al morsetto contrassegnato dal simbolo di terra ⊕
  - Fissare la calotta di copertura "M" con i magneti "O".

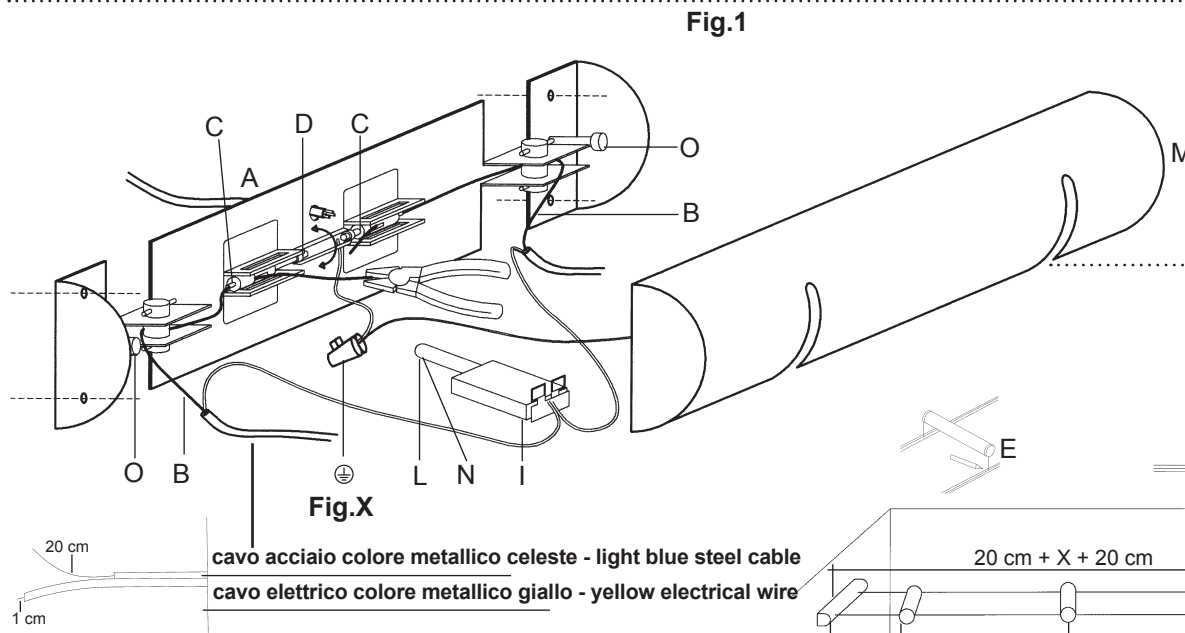

## ASSEMBLY INSTRUCTIONS

### WARNING:

Before proceeding with the assembly operation, disconnect the electrical supply at the fuseboard.

1. Fix the metal structure "A" on one wall and the two metal cones "Z" on the opposite wall.
2. Cut the cables supplied 40 cm longer than the distance between the walls; remove the sheaths from the ends of the steel cable and the electrical wire as shown in picture X.
1. Insert steel cables "B" in the special regulators "C", and put them under tension as much as you can with pliers.
  - Rotate central element "D" to stretch steel cables "B" further.
2. Mark where you wish to place the lamps along the cables bearing in mind that the minimum distance between the wall and the first lamp is 30 cm and that the minimum distance between the lamps is 50 cm.
3. Separate the electrical wire from the steel cable for 4 cm where you have made the marks and insert automatic clamps "F" on the electrical wire (picture 3) with pliers.
  - Plug jack "G" into clamp "F", cover them both with end "Y". Push end "Y" into the lamp support "E" to enable blocking with screws "H".
  - Insert a linear R7s halogen lamp of 150W max. and glass "E1", then proceed on the opposite side: plug jack "G" into clamp "F", insert the other end "Y1" and block it with screws "H".
1. Connect the electrical wires to the terminal caring the supply cables are inserted in the special lodgings L-N and then close the special isolating box "I".
  - Connect the yellow/green earth wire to the terminal marked with the earth symbol ⊕
  - Cover the backplate with cap "M" making sure the electrical wire go into the two slits "O".

### Fig.2

Fissare a parete i conetti metallici "Z".  
Inserire il cavo d'acciaio "B" nel gripper "2".  
Avvitare il gripper "2" facendo uscire il cavo d'acciaio in eccedenza dal foro laterale.

Avvitare il blocco "3" sul gripper "2".  
Inserire il cavo elettrico negli accessori in plastica trasparente "4" e bloccarlo con il grano "5".

Hang the little metal cone "Z" to the wall.  
Let the steel cable "B" run into the gripper "2".

Screw the gripper "2" letting the steel cable get out of the side-hole.  
Screw part "3" in the gripper indicated as "2".

Insert the electrical cable into the plastic part indicated with "4" and block it with nut "5".

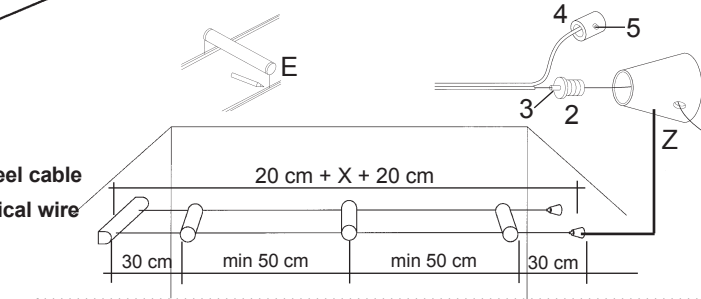

Fig.3

### ATTENZIONE

Prima di tendere i cavi infilare 4 fascette di guaina 2 per parte per ogni corpo lampada.

### WARNING

Before stretching the cables insert the 4 sheathing bands provided, 2 parts of each diffuser.

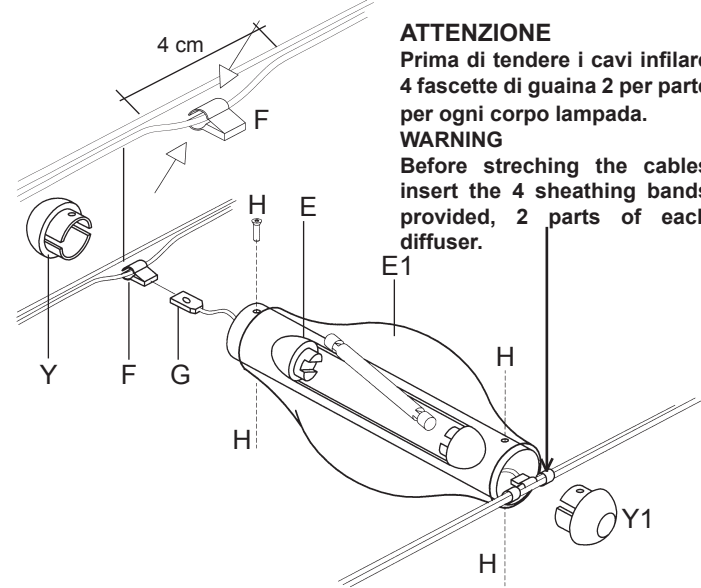

0,3m L'apparecchio deve essere posizionato in modo tale che gli oggetti colpiti dal fascio luminoso siano distanti almeno 0,3 metri dall'apparecchio stesso.  
Objects shall be placed at least 0,3 metres from the source of light.

F Apparecchio predisposto per il montaggio diretto su superfici normalmente infiammabili  
Luminaire suitable for direct mounting on normally inflammable surfaces.