

# 9001 - 9002 - 9003 S0/S1

ISTRUZIONI PER IL MONTAGGIO



Si prega di conservare le seguenti istruzioni.  
Please keep the following instructions.



Vetreria de Majo S.r.l.  
Murano Venezia - ITALY  
Uffici e depositi:  
Via G. Galilei, 13d (z. ind.B) 30035 Mirano (VE) - ITALY  
Ufficio Commerciale Italia Tel.041 57 29 653  
Export Department Tel. +39 041 57 29 654  
Fax +39 041 57 02 533  
www.demajomurano.com  
e-mail: demajo@demajomurano.com

## 9001- 9002- 9003 - sospensione S0/S1

### ISTRUZIONI PER IL MONTAGGIO

#### NOTA:

Prima di eseguire ogni operazione assicurarsi di aver disinserito l'alimentazione di rete.

1. Abbassare il rosone e lo stelo "A" intervenendo sulla vite "B".
  - Fissare il gancio "C" a soffitto.
  - Eseguire il collegamento alla morsettiera di alimentazione curando di far corrispondere i fili di alimentazione negli alloggi contraddistinti dalle sigle L-N mentre il filo di terra giallo/verde dovrà essere inserito nella posizione contrassegnata dal simbolo di terra ⊕
  - Portare il rosone e lo stelo "A" a chiudere sul soffitto bloccandoli con la vite "B".
  - Inserire le tre lampadine MAX 100W E27 goccia opalina.
  - Fissare il vetro diffusore "D" alla montatura "E" facendolo poggiare sulle tre astine metalliche "F" (se necessario regolarle in base alla dimensione del vetro diffusore intervenendo sulle apposite viti) quindi avvitare il finale in vetro "G" al perno "H".

### ASSEMBLY INSTRUCTIONS

#### NOTA:

Prima di eseguire ogni operazione assicurarsi di aver disinserito l'alimentazione di rete.

1. Unloosen the screw "B" and lower the canopy with the glass stem "A".
  - Fix the hook "C" to the ceiling.
  - Connect the electrical wires to the supply terminal, caring they are inserted in the special lodgings marked with L-N, and the earth yellow/green one to the lodging marked with the earth symbol ⊕
  - Lift the canopy and the glass stem "A" up to the ceiling.
  - Insert 3 x MAX 100W E27 opaline sphere.
  - Fix the glass shade "D" to the structure "E" : have the glass touch the ends of the three metal rods "F" (adjust their length if necessary acting on the special screws) and then screw the decorative element "G" onto the pivot "H".

Fig.1

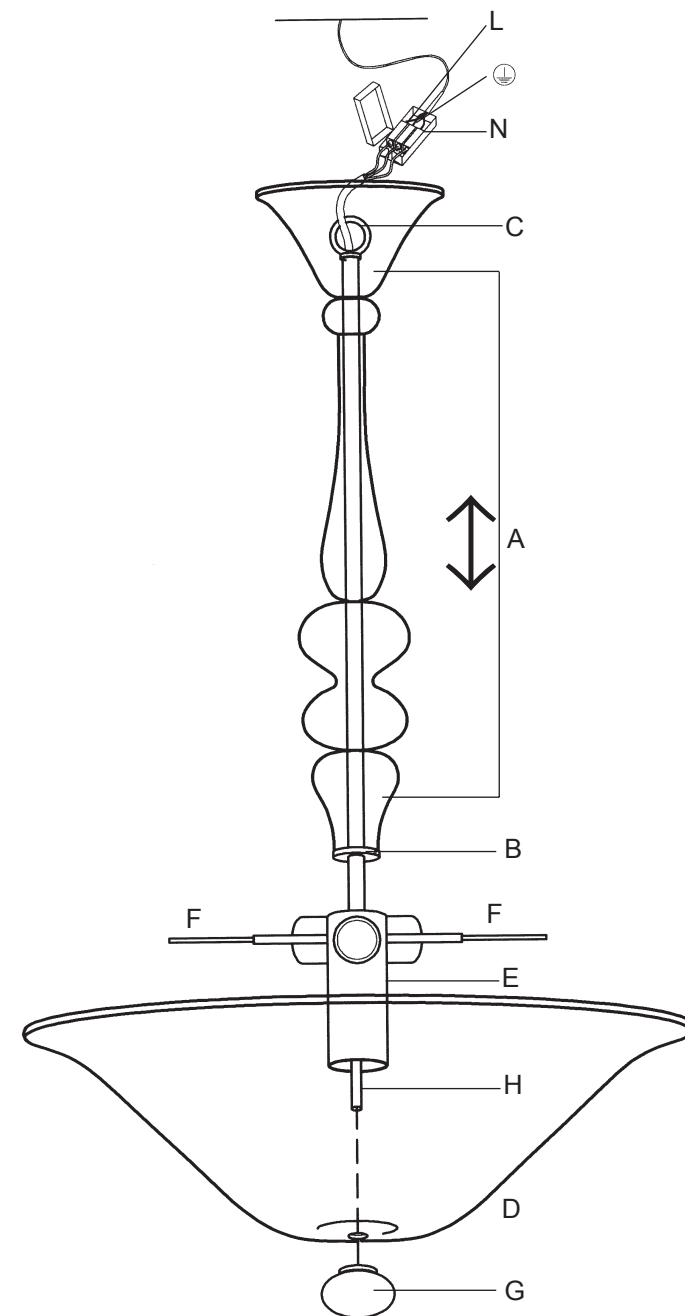

Apparecchio predisposto per il montaggio diretto su superfici normalmente infiammabili.  
Luminaire suitable for direct mounting on normally inflammable surfaces.